

Kola a kladky s gumovými obručemi / běhouny

3



Pomoc s výběrem

Kola a klady s gumovými obručemi / běhouny



3

Série	TPA	VPP	VE	V	VWPP	VW
Kategorie	Standardní guma					
Běhoun / obruč	Termoplastický gumový elastomer (TPE)	Standardní plná guma			Měkká guma „Blickle Soft“	
Tvrdość běhounu	85 Shore A	80 Shore A	80 Shore A	80 Shore A	50 Shore A	50 Shore A
Bezestopé provedení	✓	volitelné	volitelné	volitelné	volitelné	volitelné
Elektrická vodivost	volitelné	–	volitelné	volitelné	–	–
Disk kola / ráfek	polypropylen	polypropylen	ocelový plech	ocelový plech (optimalizovaný pro náraz)	polypropylen	ocelový plech (optimalizovaný pro náraz)
Průměr kola	80–200 mm	80–400 mm	80–200 mm	80–400 mm	125–260 mm	125–260 mm
Nosnost do	250 kg	350 kg	205 kg	800 kg	200 kg	200 kg
Valivý odpor	■ ■ ■ ■ ■	■ ■ ■ ■ ■	■ ■ ■ ■ ■	■ ■ ■ ■ ■	■ ■ ■ ■ ■	■ ■ ■ ■ ■
Šetrnost k jízdnímu povrchu / tichost chodu	■ ■ ■ ■ ■	■ ■ ■ ■ ■	■ ■ ■ ■ ■	■ ■ ■ ■ ■	■ ■ ■ ■ ■	■ ■ ■ ■ ■
Rychlost až	4 km/h	4 km/h	4 km/h	4 km/h	4 km/h	4 km/h
Popis kol viz	strana 186	strana 189–190	strana 195	strana 199–200	strana 202	strana 204
Otočné a pevné klady viz	strana 187–188	strana 191–194	strana 196–198	strana 201	strana 203	strana 205

■ ■ ■ ■ ■ výborné

■ ■ ■ ■ ■ velmi dobré

■ ■ ■ ■ ■ dobré

■ ■ ■ ■ ■ uspokojivé

■ ■ ■ ■ ■ dostatečné

✓ ano –ne



RD	POES/ALES	POEV	ALEV	SE	GEV	DS
Prémiová guma						
Dvousložková plná guma „Blickle Comfort“	Elastická plná guma „Blickle SoftMotion“	Elastická plná guma, kvalita pro lehký chod, „Blickle EasyRoll“			Elastická plná guma, kvalita pro lehký chod	
65 Shore A	55 Shore A	65 Shore A	65 Shore A	65 Shore A	65 Shore A	65 Shore A
volitelné	✓	volitelné	volitelné	volitelné	volitelné	–
–	–	na vyžádání	volitelné	–	–	–
ocelový plech (optimalizovaný pro náraz)	POES: polyamid ALES: hliník	polyamid	hliník	polyamid (Ø kola 80–125 mm) nebo ocelový plech	šedá litina	ocelová svařovaná konstrukce
100–280 mm	80–250 mm	60–300 mm	100–250 mm	80–415 mm	250–620 mm	300–500 mm
650 kg	440 kg	650 kg	650 kg	1 150 kg	4 540 kg	4 580 kg
■ ■ ■ ■ ■	■ ■ ■ ■ ■	■ ■ ■ ■ ■	■ ■ ■ ■ ■	■ ■ ■ ■ ■	■ ■ ■ ■ ■	■ ■ ■ ■ ■
■ ■ ■ ■ ■	■ ■ ■ ■ ■	■ ■ ■ ■ ■	■ ■ ■ ■ ■	■ ■ ■ ■ ■	■ ■ ■ ■ ■	■ ■ ■ ■ ■
4 km/h	POES: 4 km/h ALES: 10 km/h	4 km/h	10 km/h	10 km/h	16 km/h	16 km/h
strana 206	strana 209	strana 212–213	strana 221	strana 228	strana 234	strana 236
strana 207–208	strana 210–211	strana 214–220	strana 222–227	strana 229–233	strana 235	–

Série TPA

Kola s termoplastickým gumovým běhounem, s polypropylenovým diskem kola

100–250 kg

Tvrdość běhounu

85 Shore A

Ochrana jízdního povrchu / jízdní hluk

dobře

Valivý odpor

velmi dobře

Odolnost proti opotřebení

uspokojivě



3

Běhoun:

- kvalitní termoplastický gumový elastomer (TPE), tvrdost 85 Shore A
- malý valivý a smykový odpor
- barva šedá, bezstopé
- odolné proti prasknutí, neoddělitelné spojení s diskem kola

Disk kola:

- jakostní polypropylen, odolný proti prasknutí
- barva šedostříbrná (varianta „-ELS“ v barvě černé)

Další vlastnosti:

- verze KF: s velkým protivláknovým krytem z plastu
- vysoká chemická odolnost vůči mnoha agresivním látkám
- teplotní odolnost: -20 °C až +60 °C, snížená nosnost při teplotách nad +30 °C
- běhoun obsahující olej, u citlivých podlah může při kontaktu dojít k zabarvení, alternativy: série VPP, POES, POEV

Další detaily:

- série kol: strana 60
- běhoun: strana 52
- typy ložisek: strana 84–85
- chemická odolnost: strana 51

Kola	Ø kola (D) [mm]	Šířka kola (T2) [mm]	Nosnost [kg]	Typ ložiska	Ø otvoru pro osu (d) [mm]	Délka náboje (T1) [mm]
TPA 80/12G	80	32	100	kluzné	12	35
TPA 80/8KF	80	32	100	kuličkové (C)	8	36
TPA 102/12G	100	32	110	kluzné	12	45
TPA 102/8KF	100	32	110	kuličkové (C)	8	46
TPA 127/12G	125	32	125	kluzné	12	45
TPA 127/8KF	125	32	125	kuličkové (C)	8	46
TPA 160/20G	160	40	200	kluzné	20	60
TPA 160/20R	160	40	200	jehličkové	20	60
TPA 200/20G	200	40	250	kluzné	20	60
TPA 200/20R	200	40	250	jehličkové	20	60

Další rozměry viz strana 122

Variety/příslušenství *



vyobrazení verze s kuličkovým ložiskem	v elektricky vodivém provedení, bezstopé sedé	velký protivláknový kryt s dodatečným utěsněním kuličkového ložiska
Technický popis strana	50	85
Dodatek k obj.čísle	-ELS	-KFD
Dodává se pro	všechny verze s kluzným a kuličkovým ložiskem**	všechny verze s kuličkovým ložiskem

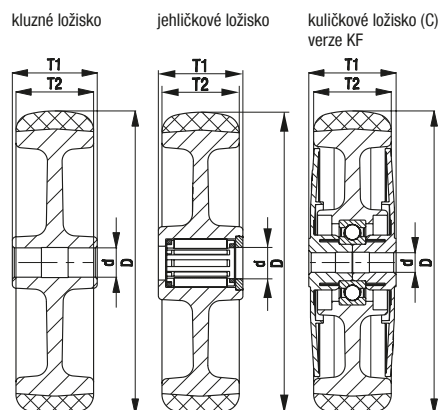

* Další varianty / příslušenství: nerezové jehličkové ložisko (-XR), k dispozici pro kladky všech verzí (technický popis na straně 84)

** Nosnost kola je u elektricky vodivého provedení nižší o 35 %

Série LE-TPA, B-TPA

Kladky z ocelového plechu se základovou deskou na přišroubování, kolo s termoplastickým gumovým běhounem



100–250 kg

Konzola: série LE/B

- ocelový plech, galvanicky zinkováno, modré chromátování, neobsahuje chrom VI

Otočná konzola:

- dvouřadé uložení kuliček v otočném věnci
- těsnění otočného věnce
- minimální vůle otočného věnce, lehký chod, vysoká životnost díky speciálnímu dynamickému nýtování otočného věnce

Kola: série TPA

- běhoun: kvalitní termoplastický gumový elastomer (TPE), tvrdost 85 Shore A, barva šedá, bezstopý, obsahující olej
- disk kola: jakostní polypropylen, odolný proti prasknutí, barva šedostříbrná (varianta „-ELS“ v barvě černé)

Další detaily:

- série konzol: strana 90
- brzdy: strana 112–113
- série kol: strana 186
- typy ložisek: strana 84–85

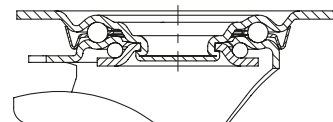

Otočné kladky	Pevné kladky	Otočné kladky s brzdou „stop-fix“	Ø kola [mm]	Šířka kola [mm]	Nosnost [kg]	Typ ložiska	Celková výška [mm]	Velikost základové desky [mm]	Vzdálenost otvorů na šrouby [mm]	Ø otvoru na šroub [mm]	Vyložení otočné kladky [mm]
LE-TPA 80G	B-TPA 80G	LE-TPA 80G-FI	80	32	100	kluzné	102	100 x 85	80 x 60	9	38
LE-TPA 80KF	B-TPA 80KF	LE-TPA 80KF-FI	80	32	100	kuličkové (C)	102	100 x 85	80 x 60	9	38
LE-TPA 102G	B-TPA 102G	LE-TPA 102G-FI	100	32	110	kluzné	125	100 x 85	80 x 60	9	36
LE-TPA 102KF	B-TPA 102KF	LE-TPA 102KF-FI	100	32	110	kuličkové (C)	125	100 x 85	80 x 60	9	36
LE-TPA 127G	B-TPA 127G	LE-TPA 127G-FI	125	32	125	kluzné	150	100 x 85	80 x 60	9	38
LE-TPA 127KF	B-TPA 127KF	LE-TPA 127KF-FI	125	32	125	kuličkové (C)	150	100 x 85	80 x 60	9	38
LE-TPA 160G	B-TPA 160G	LE-TPA 160G-FI	160	40	200	kluzné	195	140 x 110	105 x 75–80	11	54
LE-TPA 160R	B-TPA 160R	LE-TPA 160R-FI	160	40	200	jehličkové	195	140 x 110	105 x 75–80	11	54
LE-TPA 200G	B-TPA 200G	LE-TPA 200G-FI	200	40	250	kluzné	235	140 x 110	105 x 75–80	11	54
LE-TPA 200R	B-TPA 200R	LE-TPA 200R-FI	200	40	250	jehličkové	235	140 x 110	105 x 75–80	11	54

Nerezové provedení viz strana 399

Varianty/příslušenství



	vyobrazení verze s kluzným ložiskem	v elektricky vodivém provedení, bezstopé šedé	velký protivláknový kryt s dodatečným utěsněním kuličkového ložiska	s ochranou proti poranění nohou z oceli
Technický popis strana		50	85	116
Dodatek k obj.číslu		-ELS	-KFD	-FS
Dodává se pro		všechny verze s kluzným a kuličkovým ložiskem*	všechny verze s kuličkovým ložiskem	kolo Ø 100–200 mm na vyzádání

* Nosnost kola je u elektricky vodivého provedení nižší o 35 %

Série LER-TPA

Kladky z ocelového plechu s hřbetním otvorem,
kolo s termoplastickým gumovým běhounem



100–250 kg

Konzola: série LER

- ocelový plech, galvanicky zinkováno, modré chromátování, neobsahuje chrom VI
- dvouráde uložení kuliček v otočném věnci
- stabilní středový čep
- minimální vůle otočného věnce, lehký chod, vysoká životnost díky speciálnímu dynamickému nýtování otočného věnce

Kola: série TPA

- běhoun: kvalitní termoplastický gumový elastomer (TPE), tvrdost 85 Shore A, barva šedá, bezestopý, obsahující olej
- disk kola: jakostní polypropylen, odolný proti prasknutí, barva šedostříbrná (varianta „-ELS“ v barvě černé)

Další detaily:

- série konzol: strana 91
- brzdy: strana 112–113
- série kol: strana 186
- typy ložisek: strana 84–85

3

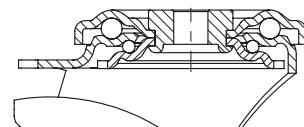

Otočné kladky	Otočné kladky s brzdou „stop-fix“	Ø kola [mm]	Šířka kola [mm]	Nosnost [kg]	Typ ložiska	Celková výška [mm]	Ø desky [mm]	Ø hřbetního otvoru [mm]	Vyložení otočné kladky [mm]
LER-TPA 80G	LER-TPA 80G-FI	80	32	100	kluzné	102	70	13	38
LER-TPA 80KF	LER-TPA 80KF-FI	80	32	100	kuličkové (C)	102	70	13	38
LER-TPA 102G	LER-TPA 102G-FI	100	32	110	kluzné	125	70	13	36
LER-TPA 102KF	LER-TPA 102KF-FI	100	32	110	kuličkové (C)	125	70	13	36
LER-TPA 127G	LER-TPA 127G-FI	125	32	125	kluzné	150	70	13	38
LER-TPA 127KF	LER-TPA 127KF-FI	125	32	125	kuličkové (C)	150	70	13	38
LER-TPA 160G	LER-TPA 160G-FI	160	40	200	kluzné	195	88	13	54
LER-TPA 160R	LER-TPA 160R-FI	160	40	200	jehličkové	195	88	13	54
LER-TPA 200G	LER-TPA 200G-FI	200	40	250	kluzné	235	88	13	54
LER-TPA 200R	LER-TPA 200R-FI	200	40	250	jehličkové	235	88	13	54

Nerezové provedení viz strana 400

Varianty/příslušenství



	vyobrazení verze s kluzným ložiskem	v elektricky vodivém provedení, bezestopé šedé	velký protivláknový kryt s dodatečným utěsněním kuličkového ložiska	s ochranou proti poranění nohou z oceli	brzdící patka
Technický popis strana		50	85	116	114
Dodatek k obj.číslu		-ELS	-KFD	-FS	FF 100-1 / FF 125-1
Dodává se pro		všechny verze s kluzným a kuličkovým ložiskem*	všechny verze s kuličkovým ložiskem	kolo Ø 100–200 mm na vyžádání	Ø kola 100+125 mm

* Nosnost kola je u elektricky vodivého provedení nižší o 35 %

Série VPP, Ø kola 80–180 mm

Kola se standardními celogumovými obručemi, s plastovým ráfkem

50–170 kg

Tvrdość běhounu

80 Shore A

Ochrana jízdního povrchu / jízdní hluk

velmi dobře

Valivý odpor

uspokojivě

Odolnost proti opotřebení

dostatečně



3

Obruč:

- standardní plná guma, tvrdost 80 Shore A
- velmi vysoký komfort jízdy
- velice šetrné k jízdnímu povrchu, tichý chod
- barva černá

Disk kola (ráfek):

- jakostní polypropylen, odolný proti prasknutí
- barva černá

Další vlastnosti:

- vysoká chemická odolnost vůči mnoha agresivním látkám, nikoli však vůči olejům
- teplotní odolnost: -20 °C až +60 °C, snižena nosnost při teplotách nad +30 °C

Další detaily:

- série kol: strana 61
- běhoun: strana 52
- typy ložisek: strana 84–85
- chemická odolnost: strana 51

Kola	Ø kola (D) [mm]	Šířka kola (T2) [mm]	Nosnost [kg]	Typ ložiska	Ø otvoru pro osu (d) [mm]	Délka náboje (T1) [mm]
VPP 80/12G	80	25	50	kluzné	12	35
VPP 80/12R	80	25	50	jehličkové	12	35
VPP 100/12G	100	30	70	kluzné	12	45
VPP 100/15G	100	30	70	kluzné	15	45
VPP 100/12R	100	30	70	jehličkové	12	45
VPP 100/15R	100	30	70	jehličkové	15	45
VPP 125/12G	125	37,5	100	kluzné	12	45
VPP 125/15G	125	37,5	100	kluzné	15	45
VPP 125/12R	125	37,5	100	jehličkové	12	45
VPP 125/15R	125	37,5	100	jehličkové	15	45
VPP 140/15G	140	37,5	115	kluzné	15	45
VPP 140/15R	140	37,5	115	jehličkové	15	45
VPP 150/20G	150	40	135	kluzné	20	60
VPP 150/20R	150	40	135	jehličkové	20	60
VPP 160/20-45G	160	40	135	kluzné	20	45
VPP 160/20G	160	40	135	kluzné	20	60
VPP 160/20-45R	160	40	135	jehličkové	20	45
VPP 160/20R	160	40	135	jehličkové	20	60
VPP 180/20G	180	50	170	kluzné	20	60
VPP 180/20R	180	50	170	jehličkové	20	60

Další Ø kola viz následující strana

Varianty/příslušenství



	s bezstopou šedou obručí	s nerezovým válečkovým ložiskem v náboji kola	krytka STARLOCK® z nerezové oceli
Technický popis strana	52	84	117
Dodatek k obj.číslu	-SG	-XR	ST-KA 12, 15, 20
Dodává se pro	všechny	na vyžádání	všechny Ø otvorů pro osu

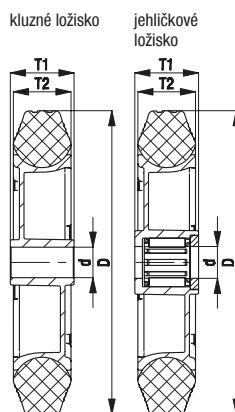

Série VPP, Ø kola 200–400 mm

Kola se standardními celogumovými obručemi, s plastovým ráfkem



200–350 kg

Tvrdość běhounu

80 Shore A

Ochrana jízdního povrchu / jízdní hluk

velmi dobře

Valivý odpor

uspokojivě

Odolnost proti opotřebení

dostatečně

3

Obruč:

- standardní plná guma, tvrdost 80 Shore A
- velmi vysoký komfort jízdy
- velice šetrné k jízdnímu povrchu, tichý chod
- barva černá

Disk kola (ráfek):

- jakostní polypropylen, odolný proti prasknutí
- barva černá

Další vlastnosti:

- vysoká chemická odolnost vůči mnoha agresivním látkám, nikoli však vůči olejům
- teplotní odolnost: -20 °C až +60 °C, snížená nosnost při teplotách nad +30 °C

Další detaily:

- série kol: strana 61
- běhoun: strana 52
- typy ložisek: strana 84–85
- chemická odolnost: strana 51

Kola	Ø kola (D) [mm]	Šířka kola (T2) [mm]	Nosnost [kg]	Typ ložiska	Ø otvoru pro osu (d) [mm]	Délka náboje (T1) [mm]
VPP 200/20G	200	50	205	kluzné	20	60
VPP 200/25G	200	50	205	kluzné	25	60
VPP 200/20R	200	50	205	jehličkové	20	60
VPP 200/20K	200	50	205	kuličkové	20	60
VPP 205/20G	200	65	200	kluzné	20	60
VPP 250/20G	250	60	295	kluzné	20	65
VPP 250/20-74G	250	60	295	kluzné	20	74
VPP 250/25G	250	60	295	kluzné	25	65
VPP 250/25-74G	250	60	295	kluzné	25	74
VPP 250/25R	250	60	295	jehličkové	25	65
VPP 250/20K	250	60	295	kuličkové	20	65
VPP 250/25K	250	60	295	kuličkové	25	65
VPP 254/25G	250	75	300	kluzné	25	65
VPP 256/20G	250	85	250	kluzné	20	75
VPP 256/20R	250	85	250	jehličkové	20	75
VPP 300/25G	300	60	250	kluzné	25	60
VPP 355/25R	350	75	300	jehličkové	25	75
VPP 400/25G	400	100	350	kluzné	25	75
VPP 400/25R	400	100	350	jehličkové	25	75

Varianty/příslušenství



	s bezstopou šedou obručí	s nerezovým válečkovým ložiskem v náboji kola	krytka STARLOCK® z nerezové oceli
Technický popis strana	52	84	117
Dodatek k obj.čísle	-SG	-XR	ST-KA 20, 25
Dodává se pro	Ø kola 200x50+250x60 mm	na vyžádání	všechny Ø otvorů pro osu

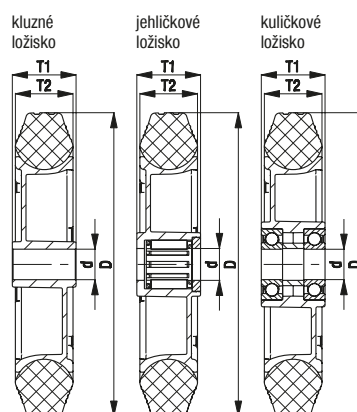

Série LE-VPP, B-VPP

Kladky z ocelového plechu se základovou deskou na přišroubování, kolo se standardní celogumovou obručí



50–205 kg

Konzola: série LE/B

- ocelový plech, galvanicky zinkováno, modré chromátování, neobsahuje chrom VI

Otočná konzola:

- dvouřadé uložení kuliček v otočném věnci
- těsnění otočného věnce
- minimální vůle otočného věnce, lehký chod, vysoká životnost díky speciálnímu dynamickému nýtování otočného věnce

Kola: série VPP

- obruč: standardní plná guma, tvrdost 80 Shore A, barva černá
- disky kol (ráfky): jakostní polypropylen, odolné proti prasknutí, barva černá

Další detaily:

- série konzol: strana 90
- brzdy: strana 112–113
- série kol: strana 189
- typy ložisek: strana 84–85

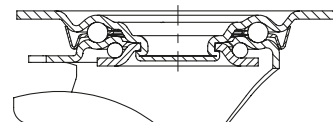

Otočné kladky	Pevné kladky	Otočné kladky s brzdou „stop-fix“	Ø kola [mm]	Šířka kola [mm]	Nosnost [kg]	Typ ložiska	Celková výška [mm]	Velikost základové desky [mm]	Vzdálenost otvorů na šrouby [mm]	Ø otvoru na šroub [mm]	Vyložení otočné kladky [mm]
LE-VPP 80G	B-VPP 80G	LE-VPP 80G-FI	80	25	50	kluzné	102	100 x 85	80 x 60	9	38
LE-VPP 80R	B-VPP 80R	LE-VPP 80R-FI	80	25	50	jehličkové	102	100 x 85	80 x 60	9	38
LE-VPP 100G	B-VPP 100G	LE-VPP 100G-FI	100	30	70	kluzné	125	100 x 85	80 x 60	9	36
LE-VPP 100R	B-VPP 100R	LE-VPP 100R-FI	100	30	70	jehličkové	125	100 x 85	80 x 60	9	36
LE-VPP 125G	B-VPP 125G	LE-VPP 125G-FI	125	37,5	100	kluzné	150	100 x 85	80 x 60	9	38
LE-VPP 125R	B-VPP 125R	LE-VPP 125R-FI	125	37,5	100	jehličkové	150	100 x 85	80 x 60	9	38
LE-VPP 150G	B-VPP 150G	LE-VPP 150G-FI	150	40	135	kluzné	190	140 x 110	105 x 75–80	11	54
LE-VPP 150R	B-VPP 150R	LE-VPP 150R-FI	150	40	135	jehličkové	190	140 x 110	105 x 75–80	11	54
LE-VPP 160G	B-VPP 160G	LE-VPP 160G-FI	160	40	135	kluzné	195	140 x 110	105 x 75–80	11	54
LE-VPP 160R	B-VPP 160R	LE-VPP 160R-FI	160	40	135	jehličkové	195	140 x 110	105 x 75–80	11	54
LE-VPP 180G	B-VPP 180G	LE-VPP 180G-FI	180	50	170	kluzné	215	140 x 110	105 x 75–80	11	50
LE-VPP 180R	B-VPP 180R	LE-VPP 180R-FI	180	50	170	jehličkové	215	140 x 110	105 x 75–80	11	50
LE-VPP 200G	B-VPP 200G	LE-VPP 200G-FI	200	50	205	kluzné	235	140 x 110	105 x 75–80	11	54
LE-VPP 200R	B-VPP 200R	LE-VPP 200R-FI	200	50	205	jehličkové	235	140 x 110	105 x 75–80	11	54

Nerezové provedení viz strana 401

Varianty/příslušenství



	s bezstopou šedou obručí	s protivláknovým krytem, z ocelového plechu, pozinkováno	s brzdou „stop-top“	blokace směru (volná) 1 × 360°	blokace směru (volná) 1 × 360°	s ochranou proti poranění nohou z oceli
Technický popis strana	52	116	112	115	115	116
Dodatek k obj.čísle	-SG	-FA	-ST	RI-03.01	RI-03.03	-FS
Dodává se pro	všechny	všechny	Ø kola 150–200 mm	Ø kola 100–125 mm*	Ø kola 150–200 mm*	na vyžádání

* Pouze pro otočné kladky bez brzdy, resp. pro otočné kladky s brzdou „stop-top“ na vyžádání

Série LER-VPP

Kladky z ocelového plechu s hřbetním otvorem, kolo se standardní celogumovou obručí



50–205 kg

Konzola: série LER

- ocelový plech, galvanicky zinkováno, modré chromátování, neobsahuje chrom VI
- dvouráde uložení kuliček v otočném věnci
- stabilní středový čep
- minimální vůle otočného věnce, lehký chod, vysoká životnost díky speciálnímu dynamickému nýtování otočného věnce

Kola: série VPP

- obruč: standardní plná guma, tvrdost 80 Shore A, barva černá
- disky kol (ráfky): jakostní polypropylen, odolné proti prasknutí, barva černá

Další detaily:

- série konzol: strana 91
- brzdy: strana 112–113
- série kol: strana 189
- typy ložisek: strana 84–85

3

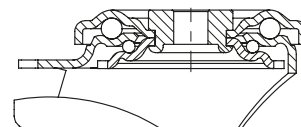

Otočné kladky	Otočné kladky s brzdou „stop-fix“	Ø kola [mm]	Šířka kola [mm]	Nosnost [kg]	Typ ložiska	Celková výška [mm]	Ø desky [mm]	Ø hřbetního otvoru [mm]	Vyložení otočné kladky [mm]
LER-VPP 80G	LER-VPP 80G-FI	80	25	50	kluzné	102	70	13	38
LER-VPP 80R	LER-VPP 80R-FI	80	25	50	jehličkové	102	70	13	38
LER-VPP 100G	LER-VPP 100G-FI	100	30	70	kluzné	125	70	13	36
LER-VPP 100R	LER-VPP 100R-FI	100	30	70	jehličkové	125	70	13	36
LER-VPP 125G	LER-VPP 125G-FI	125	37,5	100	kluzné	150	70	13	38
LER-VPP 125R	LER-VPP 125R-FI	125	37,5	100	jehličkové	150	70	13	38
LER-VPP 150G	LER-VPP 150G-FI	150	40	135	kluzné	190	88	13	54
LER-VPP 150R	LER-VPP 150R-FI	150	40	135	jehličkové	190	88	13	54
LER-VPP 160G	LER-VPP 160G-FI	160	40	135	kluzné	195	88	13	54
LER-VPP 160R	LER-VPP 160R-FI	160	40	135	jehličkové	195	88	13	54
LER-VPP 180G	LER-VPP 180G-FI	180	50	170	kluzné	215	88	13	54
LER-VPP 180R	LER-VPP 180R-FI	180	50	170	jehličkové	215	88	13	54
LER-VPP 200G	LER-VPP 200G-FI	200	50	205	kluzné	235	88	13	54
LER-VPP 200R	LER-VPP 200R-FI	200	50	205	jehličkové	235	88	13	54

Nerezové provedení viz strana 402

Varianty/příslušenství



	s bezstopou šedou obručí	s protivláknovým krytem, z ocelového plechu, pozinkováno	s ochranou proti poranění nohou z oceli	brzdící patka
Technický popis strana	52	116	116	114
Dodatek k obj.čísle	-SG	-FA	-FS	FF 100-1 / FF 125-1
Dodává se pro	všechny	na vyžádání	na vyžádání	Ø kola 100+125 mm

Série LEZ-VPP

Kladky z ocelového plechu s čepem,
kolo se standardními celogumovými obručkami



50–205 kg

Konzola: série LEZ

- ocelový plech, galvanicky zinkováno, modré chromátování, neobsahuje chrom VI
- dvouráde uložení kuliček v otočném věnci
- minimální vůle otočného věnce, lehký chod, vysoká životnost díky speciálnímu dynamickému nýtování otočného věnce
- ocelový zasouvací čep a středový čep jsou spolu sešroubovány a zajištěny

Kola: série VPP

- obruč: standardní plná guma, tvrdost 80 Shore A, barva černá
- disky kol (ráfky): jakostní polypropylen, odolné proti prasknutí, barva černá

Další detaily:

- série konzol: strana 91
- brzdy: strana 112–113
- série kol: strana 189
- typy ložisek: strana 84–85

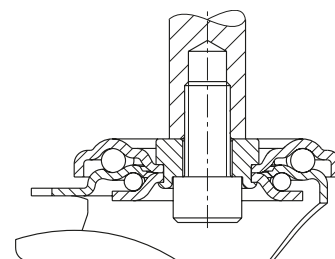

3

Otočné kladky	Otočné kladky s brzdou „stop-fix“	Ø kola [mm]	Šířka kola [mm]	Nosnost [kg]	Typ ložiska	Celková výška [mm]	Ø čepu [mm]	Délka čepu [mm]	Vyložení otočné kladky [mm]
LEZ-VPP 80G	LEZ-VPP 80G-FI	80	25	50	kluzné	102	20	50	38
LEZ-VPP 100G	LEZ-VPP 100G-FI	100	30	70	kluzné	125	20	50	36
LEZ-VPP 125G	LEZ-VPP 125G-FI	125	37,5	100	kluzné	150	20	50	38
LEZ-VPP 150G-22	LEZ-VPP 150G-22-FI	150	40	135	kluzné	190	22	60	54
LEZ-VPP 150G-27	LEZ-VPP 150G-27-FI	150	40	135	kluzné	190	27	60	54
LEZ-VPP 160G-22	LEZ-VPP 160G-22-FI	160	40	135	kluzné	195	22	60	54
LEZ-VPP 160G-27	LEZ-VPP 160G-27-FI	160	40	135	kluzné	195	27	60	54
LEZ-VPP 200G-22	LEZ-VPP 200G-22-FI	200	50	205	kluzné	235	22	60	54
LEZ-VPP 200G-27	LEZ-VPP 200G-27-FI	200	50	205	kluzné	235	27	60	54

Varianty/příslušenství



	s bezstopou šedou obručí	s protivláknovým krytem, z ocelového plechu, pozinkováno	s ochranou proti poranění nohou z oceli
Technický popis strana	52	116	116
Dodatek k obj.číslu	-SG	-FA	-FS
Dodává se pro	všechny	na vyžádání	na vyžádání

Série L-VPP, B-VPP, BH-VPP

Kladky z ocelového plechu, středně těžké provedení, se základovou deskou na přišroubování, kolo se standardní celogumovou obručí



50–295 kg

Konzola: série L/B/BH

- ocelový plech, galvanicky zinkováno, modré chromátování, neobsahuje chrom VI

Otočná konzola:

- dvouřadé uložení kuliček v otočném věnci
- stabilní středový čep (od Ø kola 150 mm)
- těsnění otočného věnce
- minimální vůle otočného věnce, lehký chod, vysoká životnost díky speciálnímu dynamickému nýtování otočného věnce

Kola: série VPP

- obruč: standardní plná guma, tvrdost 80 Shore A, barva černá
- disky kol (ráfky): jakostní polypropylen, odolné proti prasknutí, barva černá

Další detaily:

- série konzol: strana 91
- brzdy: strana 112–113
- série kol: strana 189
- typy ložisek: strana 84–85

3

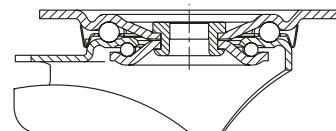

Otočné kladky	Pevné kladky	Otočné kladky s brzdou „stop-fix“	Ø kola [mm]	Šířka kola [mm]	Nosnost [kg]	Typ ložiska	Celková výška [mm]	Velikost základové desky [mm]	Vzdálenost otvorů na šrouby [mm]	Ø otvoru na šroub [mm]	Vyložení otočné kladky [mm]
L-VPP 80G	B-VPP 80G	L-VPP 80G-FI	80	25	50	kluzné	102	100 x 85	80 x 60	9	38
L-VPP 80R	B-VPP 80R	L-VPP 80R-FI	80	25	50	jehličkové	102	100 x 85	80 x 60	9	38
L-VPP 100G	B-VPP 100G	L-VPP 100G-FI	100	30	70	kluzné	125	100 x 85	80 x 60	9	36
L-VPP 100R	B-VPP 100R	L-VPP 100R-FI	100	30	70	jehličkové	125	100 x 85	80 x 60	9	36
L-VPP 125G	B-VPP 125G	L-VPP 125G-FI	125	37,5	100	kluzné	150	100 x 85	80 x 60	9	38
L-VPP 125R	B-VPP 125R	L-VPP 125R-FI	125	37,5	100	jehličkové	150	100 x 85	80 x 60	9	38
L-VPP 140G	B-VPP 140G	L-VPP 140G-FI	140	37,5	115	kluzné	170	140 x 110	105 x 75–80	11	50
L-VPP 140R	B-VPP 140R	L-VPP 140R-FI	140	37,5	115	jehličkové	170	140 x 110	105 x 75–80	11	50
L-VPP 160G	B-VPP 160G	L-VPP 160G-FI	160	40	135	kluzné	195	140 x 110	105 x 75–80	11	60
L-VPP 160R	B-VPP 160R	L-VPP 160R-FI	160	40	135	jehličkové	195	140 x 110	105 x 75–80	11	60
L-VPP 180G	B-VPP 180G	L-VPP 180G-FI	180	50	170	kluzné	215	140 x 110	105 x 75–80	11	60
L-VPP 180R	B-VPP 180R	L-VPP 180R-FI	180	50	170	jehličkové	215	140 x 110	105 x 75–80	11	60
L-VPP 200G	B-VPP 200G	L-VPP 200G-FI	200	50	205	kluzné	235	140 x 110	105 x 75–80	11	65
L-VPP 200R	B-VPP 200R	L-VPP 200R-FI	200	50	205	jehličkové	235	140 x 110	105 x 75–80	11	65
L-VPP 250G-3	BH-VPP 250G	*	250	60	295	kluzné	295	140 x 110	105 x 75–80	11	77
L-VPP 250R-3	BH-VPP 250R	*	250	60	295	jehličkové	295	140 x 110	105 x 75–80	11	77

* Varianta brzdy „stop-top“ viz varianty / příslušenství

Varianty/příslušenství



	s bezstopou šedou obručí	s protivláknovým krytem, z ocelového plechu, pozinkováno	s brzdou „stop-top“	blokace směru (volná) 1 × 360°	blokace směru (volná) 1 × 360°	s ochranou proti poranění nohou z oceli
Technický popis strana	52	116	112	115	115	116
Dodatek k obj.čísle	-SG	-FA	-ST	RI-03.01	RI-05.03	-FS
Dodává se pro	všechny	Ø kola 80–200 mm	všechny	Ø kola 100–125 mm**	Ø kola 160–200 mm**	na vyžádání

** Pouze pro otočné kladky bez brzdy, resp. pro otočné kladky s brzdou „stop-top“ na vyžádání

Série VE

Kola se standardními celogumovými obručemi, s ráfem z ocelového plechu

50–205 kg

Tvrdość běhounu

80 Shore A

Ochrana jízdního povrchu / jízdní hluk

velmi dobře

Valivý odpor

uspokojivě

Odolnost proti opotřebení

dostatečně



3

Obruč:

- standardní plná guma, tvrdost 80 Shore A
- velmi vysoký komfort jízdy
- velice šetrné k jízdnímu povrchu, tichý chod
- barva černá

Disk kola (ráfek):

- ocelový plech, lisováno
- galvanicky zinkováno, modré chromátování, neobsahuje chrom VI

Další vlastnosti:

- chemická odolnost vůči mnoha agresivním látkám, nikoli však vůči olejům
- teplotní odolnost: -25 °C až +80 °C, snížená nosnost při teplotách nad +60 °C

Další detaily:

- série kol: strana 61
- běhoun: strana 52
- typy ložisek: strana 84–85
- chemická odolnost: strana 51

Kola	Ø kola (D) [mm]	Šířka kola (T2) [mm]	Nosnost [kg]	Typ ložiska	Ø otvoru pro osu (d) [mm]	Délka náboje (T1) [mm]
VE 80/12R	80	25	50	jehličkové	12	35
VE 100/12R	100	30	70	jehličkové	12	45
VE 125/12R	125	37,5	100	jehličkové	12	45
VE 150/20R	150	40	135	jehličkové	20	60
VE 160/20R	160	40	135	jehličkové	20	60
VE 180/20R	180	50	170	jehličkové	20	60
VE 200/20R	200	50	205	jehličkové	20	60

Další rozměry viz série kol V na straně 199, 200

Varianty/příslušenství



	s bezstopou šedou obručí	v elektricky vodivém provedení, černá obruč
Technický popis strana	52	50
Dodatek k obj.číslu	-SG	-EL
Dodává se pro	všechny	všechny

jehličkové ložisko

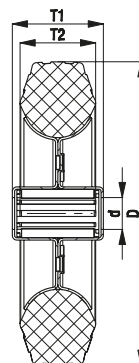

Série LE-VE, B-VE

Kladky z ocelového plechu se základovou deskou na přišroubování, kolo se standardní celogumovou obručí



50–205 kg

Konzola: série LE/B

- ocelový plech, galvanicky zinkováno, modré chromátování, neobsahuje chrom VI

Otočná konzola:

- dvouřadé uložení kuliček v otočném věnci
- těsnění otočného věnce
- minimální vůle otočného věnce, lehký chod, vysoká životnost díky speciálnímu dynamickému nýtování otočného věnce

Kola: série VE

- obruč: standardní plná guma, tvrdost 80 Shore A, barva černá
- disky kol (ráfky): ocelový plech, lisované, galvanicky zinkováno, modré chromátování, neobsahuje chrom VI

Další detaily:

- série konzol: strana 90
- brzdy: strana 112–113
- série kol: strana 195
- typy ložisek: strana 84–85

3

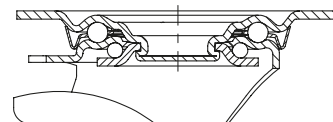

Otočné kladky	Pevné kladky	Otočné kladky s brzdou „stop-fix“	Ø kola [mm]	Šířka kola [mm]	Nosnost [kg]	Typ ložiska	Celková výška [mm]	Velikost základové desky [mm]	Vzdálenost otvorů na šrouby [mm]	Ø otvoru na šroub [mm]	Vyložení otočné kladky [mm]
LE-VE 80R	B-VE 80R	LE-VE 80R-FI	80	25	50	jehličkové	102	100 x 85	80 x 60	9	38
LE-VE 100R	B-VE 100R	LE-VE 100R-FI	100	30	70	jehličkové	125	100 x 85	80 x 60	9	36
LE-VE 125R	B-VE 125R	LE-VE 125R-FI	125	37,5	100	jehličkové	150	100 x 85	80 x 60	9	38
LE-VE 150R	B-VE 150R	LE-VE 150R-FI	150	40	135	jehličkové	190	140 x 110	105 x 75–80	11	54
LE-VE 160R	B-VE 160R	LE-VE 160R-FI	160	40	135	jehličkové	195	140 x 110	105 x 75–80	11	54
LE-VE 180R	B-VE 180R	LE-VE 180R-FI	180	50	170	jehličkové	215	140 x 110	105 x 75–80	11	50
LE-VE 200R	B-VE 200R	LE-VE 200R-FI	200	50	205	jehličkové	235	140 x 110	105 x 75–80	11	54

Varianty/příslušenství



	s bezstopou šedou obručí	v elektricky vodivém provedení, černá obruč	s protivláknovým krytem, z ocelového plechu, pozinkováno	s brzdou „stop-top“	s centrální brzdou „central-stop“	blokace směru (volná) 1 × 360°	s ochranou proti poranění nohou z oceli
Technický popis strana	52	50	116	112	113	115	116
Dodatek k obj.čísle	-SG	-EL	-FA	-ST	-CS11	RI-03.01 / RI-03.03	-FS
Dodává se pro	všechny	všechny	všechny	Ø kola 150–200 mm	Ø kola 160+200 mm	RI-03.01: Ø 100–125 RI-03.03: Ø 150–200 *	od Ø kola 100 mm na vyžádání

* Pouze pro otočné kladky bez brzdy, resp. pro otočné kladky s brzdou „stop-top“ a „central-stop“ na vyžádání

Série LER-VE

Kladky z ocelového plechu s hřbetním otvorem,
kolo se standardní celogumovou obručí



50–205 kg

Konzola: série LER

- ocelový plech, galvanicky zinkováno, modré chromátování, neobsahuje chrom VI
- dvouráde uložení kuliček v otočném věnci
- stabilní středový čep
- minimální vůle otočného věnce, lehký chod, vysoká životnost díky speciálnímu dynamickému nýtování otočného věnce

Kola: série VE

- obruč: standardní plná guma, tvrdost 80 Shore A, barva černá
- disky kol (ráfky): ocelový plech, lisované, galvanicky zinkováno, modré chromátování, neobsahuje chrom VI

Další detaily:

- série konzol: strana 91
- brzdy: strana 112–113
- série kol: strana 195
- typy ložisek: strana 84–85

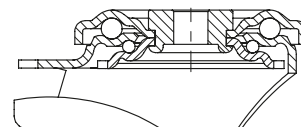

Otočné kladky	Otočné kladky s brzdou „stop-fix“	Ø kola [mm]	Šířka kola [mm]	Nosnost [kg]	Typ ložiska	Celková výška [mm]	Ø desky [mm]	Ø hřbetního otvoru [mm]	Vyložení otočné kladky [mm]
LER-VE 80R	LER-VE 80R-FI	80	25	50	jehličkové	102	70	13	38
LER-VE 100R	LER-VE 100R-FI	100	30	70	jehličkové	125	70	13	36
LER-VE 125R	LER-VE 125R-FI	125	37,5	100	jehličkové	150	70	13	38
LER-VE 150R	LER-VE 150R-FI	150	40	135	jehličkové	190	88	13	54
LER-VE 160R	LER-VE 160R-FI	160	40	135	jehličkové	195	88	13	54
LER-VE 180R	LER-VE 180R-FI	180	50	170	jehličkové	215	88	13	50
LER-VE 200R	LER-VE 200R-FI	200	50	205	jehličkové	235	88	13	54

Varianty/příslušenství



	s bezstopou šedou obručí	v elektricky vodivém provedení, černá obruč	s protivláknovým krytem, z ocelového plechu, pozinkováno	s ochranou proti poranění nohou z oceli	brzdící patka
Technický popis strana	52	50	116	116	114
Dodatek k obj.číslu	-SG	-EL	-FA	-FS	FF 100-1 / FF 125-1
Dodává se pro	všechny	všechny	všechny	na vyžádání	Ø kola 100+125 mm

Série LEZ-VE

Kladky z ocelového plechu s čepem,
kolo se standardními celogumovými obručkami



50–205 kg

Konzola: série LEZ

- ocelový plech, galvanicky zinkováno, modré chromátování, neobsahuje chrom VI
- dvouráde uložení kuliček v otočném věnci
- minimální vůle otočného věnce, lehký chod, vysoká životnost díky speciálnímu dynamickému nýtování otočného věnce
- ocelový zasouvací čep a středový čep jsou spolu sešroubovány a zajištěny

Kola: série VE

- obruč: standardní plná guma, tvrdost 80 Shore A, barva černá
- disky kol (ráfky): ocelový plech, lisované, galvanicky zinkováno, modré chromátování, neobsahuje chrom VI

Další detaily:

- série konzol: strana 91
- brzdy: strana 112–113
- série kol: strana 195
- typy ložisek: strana 84–85

3

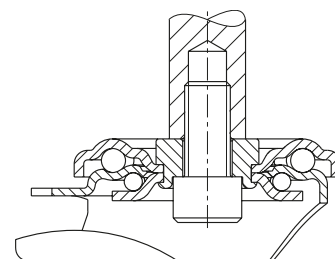

Otočné kladky	Otočné kladky s brzdou „stop-fix“	Ø kola [mm]	Šířka kola [mm]	Nosnost [kg]	Typ ložiska	Celková výška [mm]	Ø čepu [mm]	Délka čepu [mm]	Vyložení otočné kladky [mm]
LEZ-VE 80R	LEZ-VE 80R-FI	80	25	50	jehličkové	102	20	50	38
LEZ-VE 100R	LEZ-VE 100R-FI	100	30	70	jehličkové	125	20	50	36
LEZ-VE 125R	LEZ-VE 125R-FI	125	37,5	100	jehličkové	150	20	50	38
LEZ-VE 150R-22	LEZ-VE 150R-22-FI	150	40	135	jehličkové	190	22	60	54
LEZ-VE 150R-27	LEZ-VE 150R-27-FI	150	40	135	jehličkové	190	27	60	54
LEZ-VE 160R-22	LEZ-VE 160R-22-FI	160	40	135	jehličkové	195	22	60	54
LEZ-VE 160R-27	LEZ-VE 160R-27-FI	160	40	135	jehličkové	195	27	60	54
LEZ-VE 180R-22	LEZ-VE 180R-22-FI	180	50	170	jehličkové	215	22	60	50
LEZ-VE 180R-27	LEZ-VE 180R-27-FI	180	50	170	jehličkové	215	27	60	50
LEZ-VE 200R-22	LEZ-VE 200R-22-FI	200	50	205	jehličkové	235	22	60	54
LEZ-VE 200R-27	LEZ-VE 200R-27-FI	200	50	205	jehličkové	235	27	60	54

Varianty/příslušenství



	s bezstopou šedou obručí	v elektricky vodivém provedení, černá obruč	s ochranou proti poranění nohou z oceli	s protivláknovým krytem, z ocelového plechu, pozinkováno
Technický popis strana	52	50	116	116
Dodatek k obj.číslo	-SG	-EL	-FS	-FA
Dodává se pro	všechny	všechny	na vyžádání	na vyžádání

Série V, Ø kola 80–200 mm

Kola se standardními celogumovými obručemi, s ráfem z ocelového plechu, zesílené provedení

50–300 kg

Tvrdość běhounu

80 Shore A

Ochrana jízdního povrchu / jízdní hluk

velmi dobře

Valivý odpor

uspokojivě

Odolnost proti opotřebení

dostatečně

Obruč:

- standardní plná guma, tvrdost 80 Shore A
- velmi vysoký komfort jízdy
- velice šetrné k jízdnímu povrchu, tichý chod
- barva černá

Disk kola (ráfek):

- ocelový plech, lisováno
- stabilní konstrukce ráfku s ocelovým nábojem, sešroubována resp. středově lisována
- galvanicky zinkováno, modré chromátování, neobsahuje chrom VI

Další vlastnosti:

- chemická odolnost vůči mnoha agresivním látkám, nikoli však vůči olejům
- teplotní odolnost: -20 °C až +80 °C, snížená nosnost při teplotách nad +60 °C

Další detaily:

- série kol: strana 62
- běhoun: strana 52
- typy ložisek: strana 84–85
- chemická odolnost: strana 51

Kola	Ø kola (D) [mm]	Šířka kola (T2) [mm]	Nosnost [kg]	Typ ložiska	Ø otvoru pro osu (d) [mm]	Délka náboje (T1) [mm]
V 80/12R	80	25	50	jehličkové	12	35
V 100/15R	100	30	70	jehličkové	15	45
V 125/15R	125	37,5	100	jehličkové	15	45
V 140/15R	140	37,5	115	jehličkové	15	45
V 162/20G	160	40	135	kluzné	20	60
V 162/20R	160	40	135	jehličkové	20	60
V 182/20G	180	50	170	kluzné	20	60
V 182/20R	180	50	170	jehličkové	20	60
V 184/20-50K *	180	80	300	kuličkové	20	50
V 202/20G	200	50	205	kluzné	20	60
V 202/20R	200	50	205	jehličkové	20	60
V 202/25R	200	50	205	jehličkové	25	60
V 200/20K *	200	50	205	kuličkové	20	60
V 205/20R	200	65	225	jehličkové	20	60

* Sešroubované provedení

Další Ø kola viz následující strana

Varianty/příslušenství



	vyobrazení V 184/20-50K	s bezestopou šedou obručí	v elektricky vodivém provedení, černá obruč
Technický popis strana		52	50
Dodatek k obj.číslu		-SG	-EL
Dodává se pro		Ø kola 80–180x50, 200x50 mm**	Ø kola 80–180x50, 200x50 mm**

** Pouze u válečkových a kuličkových ložisek

kluzné ložisko jehličkové ložisko kuličkové ložisko

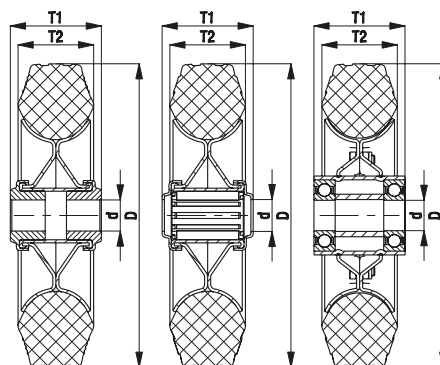

Série V, Ø kola 250–400 mm

Kola se standardními celogumovými obručemi, s ráfkem z ocelového plechu, zesílené provedení

295–800 kg

Tvrdość běhounu

80 Shore A

Ochrana jízdního povrchu / jízdní hluk

velmi dobře

Valivý odpor

uspokojivě

Odolnost proti opotřebení

dostatečně



3

Obruč:

- standardní plná guma, tvrdost 80 Shore A
- velmi vysoký komfort jízdy
- velice šetrné k jízdnímu povrchu, tichý chod
- barva černá

Disk kola (ráfek):

- ocelový plech, lisováno
- stabilní konstrukce ráfku s ocelovým nábojem, sešroubována resp. středově lisována
- galvanicky zinkováno, modré chromátování, neobsahuje chrom VI

Další vlastnosti:

- chemická odolnost vůči mnoha agresivním látkám, nikoli však vůči olejům
- teplotní odolnost: -20 °C až +80 °C, snížená nosnost při teplotách nad +60 °C

Další detaily:

- série kol: strana 62
- běhoun: strana 52
- typy ložisek: strana 84–85
- chemická odolnost: strana 51

Kola	Ø kola (D) [mm]	Šířka kola (T2) [mm]	Nosnost [kg]	Typ ložiska	Ø otvoru pro osu (d) [mm]	Délka náboje (T1) [mm]
V 252/20G *	250	60	295	kluzné	20	65
V 252/25G *	250	60	295	kluzné	25	65
V 252/25R *	250	60	295	jehličkové	25	65
V 250/25K	250	60	295	kuličkové	25	65
V 254/25-65R	250	75	320	jehličkové	25	65
V 256/20-75K	250	85	350	kuličkové	20	75
V 256/25-75K	250	85	350	kuličkové	25	75
V 265/25-75G	265	64	800 **	kluzné	25	75
V 282/25R *	280	70	385	jehličkové	25	75
V 302/30-55G	300	60	700 **	kluzné	30	55
V 302/25-50R	300	60	300	jehličkové	25	50
V 302/25-75R	300	60	300	jehličkové	25	75
V 350/25-80R	350	70	300	jehličkové	25	80
V 350/25-75K	350	70	300	kuličkové	25	75
V 400/25-90G	400	75	300	kluzné	25	90
V 400/25-75R	400	75	300	jehličkové	25	75
V 400/25-90R	400	75	300	jehličkové	25	90
V 400/30-90R	400	75	300	jehličkové	30	90
V 402/25-90R	400	80	475	jehličkové	25	90
V 402/30-90K	400	80	475	kuličkové	30	90

* Středově lisované provedení

** Svislé zatížení

Varianty/příslušenství



	s bezstopou šedou obručí	v elektricky vodivém provedení, černá obruč
Technický popis strana	52	50
Dodatek k obj.čísle	-SG	-EL
Dodává se pro	Ø kola 250x60 mm***	Ø kola 250x60 mm***

*** Pouze u válečkových a kuličkových ložisek

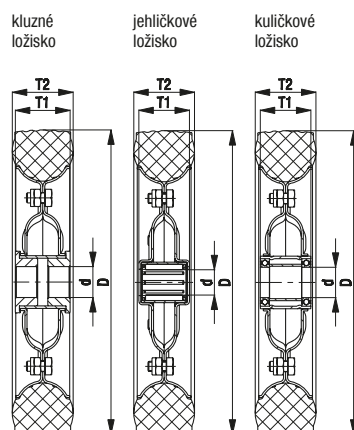

Série L-V, B-V, BH-V

Kladky z ocelového plechu, středně těžké provedení, se základovou deskou na přišroubování, kolo se standardní celogumovou obručí



50–385 kg

Konzola: série L/B/BH

- ocelový plech, galvanicky zinkováno, modré chromátování, neobsahuje chrom VI

Otočná konzola:

- dvouřadé uložení kuliček v otočném věnci
- stabilní středový čep (od Ø kola 150 mm)
- těsnění otočného věnce (výjimka: velikost základové desky 175x175 mm)
- minimální vůle otočného věnce, lehký chod, vysoká životnost díky speciálnímu dynamickému nýtování otočného věnce

Kola: série V

- obruče: standardní plná guma, tvrdost 80 Shore A, barva černá
- disky kol (ráfky): ocelový plech, lisované, stabilní konstrukce ráfku s ocelovým nábojem, sešroubována resp. středově lisována, galvanicky zinkováno, modré chromátování, neobsahuje chrom VI

Další detaily:

- série konzol: strana 91
- brzdy: strana 112–113
- série kol: strana 199
- typy ložisek: strana 84–85

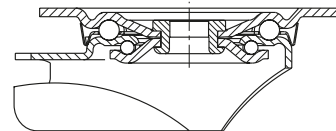

Otočné kladky	Pevné kladky	Otočné kladky s brzdou „stop-fix“	Ø kola [mm]	Šířka kola [mm]	Nosnost [kg]	Typ ložiska	Celková výška [mm]	Velikost základové desky [mm]	Vzdálenost otvorů na šrouby [mm]	Ø otvoru na šroub [mm]	Vyložení otočné kladky [mm]
L-V 80R	B-V 80R	L-V 80R-FI	80	25	50	jehličkové	102	100 x 85	80 x 60	9	38
L-V 100R	B-V 100R	L-V 100R-FI	100	30	70	jehličkové	125	100 x 85	80 x 60	9	36
L-V 125R	B-V 125R	L-V 125R-FI	125	37,5	100	jehličkové	150	100 x 85	80 x 60	9	38
L-V 140R	B-V 140R	L-V 140R-FI	140	37,5	115	jehličkové	170	140 x 110	105 x 75–80	11	50
L-V 162R	B-V 162R	L-V 162R-FI	160	40	135	jehličkové	195	140 x 110	105 x 75–80	11	60
L-V 182R	B-V 182R	L-V 182R-FI	180	50	170	jehličkové	215	140 x 110	105 x 75–80	11	60
L-V 202R	B-V 202R	L-V 202R-FI	200	50	205	jehličkové	235	140 x 110	105 x 75–80	11	65
L-V 200K	B-V 200K	L-V 200K-FI	200	50	205	kuličkové	235	140 x 110	105 x 75–80	11	65
L-V 205R	B-V 205R	*	200	65	225	jehličkové	240	140 x 110	105 x 75–80	11	70
L-V 252R-3	BH-V 252R	*	250	60	295	jehličkové	295	140 x 110	105 x 75–80	11	77
L-V 252R		*	250	60	295	jehličkové	295	175 x 175	140 x 140	15	70
	B-V 252R		250	60	295	jehličkové	295	220 x 130	190 x 75	15	–
L-V 256K		*	250	85	350	kuličkové	295	175 x 175	140 x 140	15	70
	B-V 256K		250	85	350	kuličkové	295	220 x 130	190 x 75	15	–
L-V 282R		*	280	70	385	jehličkové	318	175 x 175	140 x 140	15	78
	B-V 282R		280	70	385	jehličkové	318	220 x 130	190 x 75	15	–

* Varianta brzdy „stop-top“ viz varianty / příslušenství

Varianty/příslušenství



	s bezstopou šedou obručí	v elektricky vodivém provedení, černá obruč	s protivláknovým krytem, z ocelového plechu, pozinkováno	s brzdou „stop-top“	blokace směru (volná) 1 × 360°	s ochranou proti poranění nohou z oceli
Technický popis strana	52	50	116	112	115	116
Dodatek k obj.čísle	-SG	-EL	-FA	-ST	RI-03.01 / RI-05.03	-FS
Dodává se pro	Ø kola 80–200x50, 250x60 mm	Ø kola 80–200x50, 250x60 mm	Ø kola 80–250x60 mm	všechny	RI-03.01: Ø 100–125 RI-05.03: Ø 160–200x50 **	kolo Ø 100–250 mm na vyžádání

** Pouze pro otočné kladky bez brzd, resp. pro otočné kladky s brzdou „stop-top“ na vyžádání

Série VWPP

Kola s obručí z měkké gumy „Blickle Soft“, s plastovým ráfkem



50–200 kg

Tvrdość běhounu

50 Shore A

Ochrana jízdního povrchu / jízdní hluk

vynikající

Valivý odpor

dobře

Odolnost proti opotřebení

uspokojivě



3

Obruč:

- měkká guma „Blickle Soft“, vysoce elastické, oblý profil, tvrdost 50 Shore A
- nejvyšší komfort jízdy
- šetrná k jízdnímu povrchu, extrémně tlumící hluk
- barva černá

Disk kola (ráfek):

- jakostní polypropylen, odolný proti prasknutí
- barva černá

Další vlastnosti:

- vysoká chemická odolnost vůči mnoha agresivním látkám, nikoli však vůči olejům
- teplotní odolnost: -20 °C až +60 °C, snižena nosnost při teplotách nad +30 °C
- Ø kola 260 mm doplňkově s tvrdou patkou obruče
- výhodná alternativa k pneumatikám s duší, odolné proti propíchnutí

Další detaily:

- série kol: strana 62
- běhoun: strana 52
- typy ložisek: strana 84–85
- chemická odolnost: strana 51

Kola	Ø kola (D) [mm]	Šířka kola (T2) [mm]	Nosnost [kg]	Typ ložiska	Ø otvoru pro osu (d) [mm]	Délka náboje (T1) [mm]
VWPP 125/12G	125	37,5	50	kluzné	12	45
VWPP 125/12R	125	37,5	50	jehličkové	12	45
VWPP 160/20G	160	40	70	kluzné	20	60
VWPP 160/20R	160	40	70	jehličkové	20	60
VWPP 200/20G	200	50	100	kluzné	20	60
VWPP 200/20R	200	50	100	jehličkové	20	60
VWPP 250/25G	250	60	160	kluzné	25	65
VWPP 250/25R	250	60	160	jehličkové	25	65
VWPP 260/20G	260	85	200	kluzné	20	75
VWPP 260/20R	260	85	200	jehličkové	20	75
VWPP 260/20K	260	85	200	kuličkové	20	75

Varianty/příslušenství



vyobrazení
VWPP 260/20K

s bezstopou
šedou obručí

s nerezovým
válečkovým ložiskem
v náboji kola

Technický popis strana

52

84

Dodatek k obj.číslo

-SG

-XR

Dodává se pro

Ø kola 125–200 mm,
zbytek na vyžádání

na vyžádání

kluzné ložisko jehličkové ložisko VWPP 260/20K

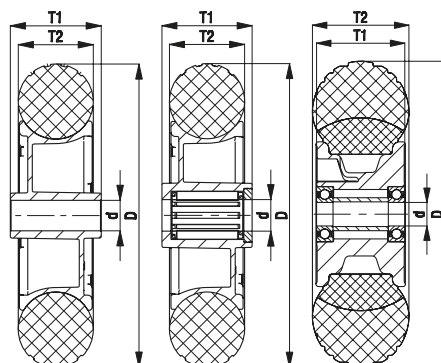

Série L-VWPP, B-VWPP, BH-VWPP

Kladky z ocelového plechu, středně těžké provedení, se základovou deskou na přišroubování, kolo s obručí z měkké gumy „Blickle Soft“



50–200 kg

Konzola: série L/B/BH

- ocelový plech, galvanicky zinkováno, modré chromátování, neobsahuje chrom VI

Otočná konzola:

- dvouřadé uložení kuliček v otočném věnci
- stabilní středový čep (od Ø kola 150 mm)
- těsnění otočného věnce (výjimka: velikost základové desky 175x175 mm)
- minimální vůle otočného věnce, lehký chod, vysoká životnost díky speciálnímu dynamickému nýtování otočného věnce

Kola: série VWPP

- obruč: měkká guma „Blickle Soft“, tvrdost 50 Shore A, barva černá (Ø kola 260 mm doplňkově s tvrdou patkou obruče)
- disky kol (ráfky): jakostní polypropylen, odolné proti prasknutí, barva černá

Další detaily:

- série konzol: strana 91
- brzdy: strana 112–113
- série kol: strana 202
- typy ložisek: strana 84–85



3

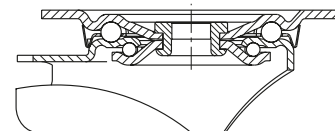

Otočné kladky	Pevné kladky	Otočné kladky s brzdou „stop-fix“	Ø kola [mm]	Šířka kola [mm]	Nosnost [kg]	Typ ložiska	Celková výška [mm]	Velikost základové desky [mm]	Vzdálenost otvorů na šrouby [mm]	Ø otvoru na šroub [mm]	Vyložení otočné kladky [mm]
L-VWPP 125G	B-VWPP 125G	L-VWPP 125G-FI	125	37,5	50	kluzné	150	100 x 85	80 x 60	9	38
L-VWPP 125R	B-VWPP 125R	L-VWPP 125R-FI	125	37,5	50	jehličkové	150	100 x 85	80 x 60	9	38
L-VWPP 160G	B-VWPP 160G	L-VWPP 160G-FI	160	40	70	kluzné	195	140 x 110	105 x 75–80	11	60
L-VWPP 160R	B-VWPP 160R	L-VWPP 160R-FI	160	40	70	jehličkové	195	140 x 110	105 x 75–80	11	60
L-VWPP 200G	B-VWPP 200G	L-VWPP 200G-FI	200	50	100	kluzné	235	140 x 110	105 x 75–80	11	65
L-VWPP 200R	B-VWPP 200R	L-VWPP 200R-FI	200	50	100	jehličkové	235	140 x 110	105 x 75–80	11	65
L-VWPP 250G-3	BH-VWPP 250G	*	250	60	160	kluzné	295	140 x 110	105 x 75–80	11	77
L-VWPP 250R-3	BH-VWPP 250R	*	250	60	160	jehličkové	295	140 x 110	105 x 75–80	11	77
L-VWPP 260G		*	260	85	200	kluzné	308	175 x 175	140 x 140	15	78
	B-VWPP 260G		260	85	200	kluzné	308	220 x 130	190 x 75	15	–
L-VWPP 260R		*	260	85	200	jehličkové	308	175 x 175	140 x 140	15	78
	B-VWPP 260R		260	85	200	jehličkové	308	220 x 130	190 x 75	15	–
L-VWPP 260K		*	260	85	200	kuličkové	308	175 x 175	140 x 140	15	78
	B-VWPP 260K		260	85	200	kuličkové	308	220 x 130	190 x 75	15	–

* Varianta brzdy „stop-top“ viz varianty / příslušenství

Varianty/příslušenství



	s bezstopou šedou obručí	s protivláknovým krytem, z ocelového plechu, pozinkováno	s brzdou „stop-top“	blokace směru (volná) 1 × 360°	blokace směru (volná) 1 × 360°	s nerezovým válečkovým ložiskem v náboji kola	s ochranou proti poranění nohou z oceli
Technický popis strana	52	116	112	115	115	84	116
Dodatek k obj.číslu	-SG	-FA	-ST	RI-03.01	RI-05.03	-XR	-FS
Dodává se pro	Ø kola 125–200 mm, zbytek na vyžádání	Ø kola 125–200 mm	všechny	Ø kola 125 mm**	Ø kola 160–200 mm**	na vyžádání	do Ø kola 250 mm na vyžádání

** Pouze pro otočné kladky bez brzdy, resp. pro otočné kladky s brzdou „stop-top“ na vyžádání

Série VW

Kola s obručí z měkké gumy „Blickle Soft“, s ráfem z ocelového plechu

50–200 kg

Tvrdość běhounu

50 Shore A

Ochrana jízdního povrchu / jízdní hluk

vynikající

Valivý odpor

dobře

Odolnost proti opotřebení

uspokojivě



3

Obruč:

- měkká guma „Blickle Soft“, vysoce elastické, oblý profil, tvrdost 50 Shore A
- nejvyšší komfort jízdy
- šetrná k jízdnímu povrchu, extrémně tlumící hluk
- barva černá

Disk kola (ráfek):

- ocelový plech, lisováno
- stabilní konstrukce ráfku s ocelovým nábojem, sešroubována resp. středově lisována
- galvanicky zinkováno, modré chromátování, neobsahuje chrom VI

Další vlastnosti:

- chemická odolnost vůči mnoha agresivním látkám, nikoli však vůči olejům
- teplotní odolnost: -20 °C až +80 °C, snížená nosnost při teplotách nad +60 °C
- Ø kola 260 mm doplňkově s tvrdou patkou obruče
- výhodná alternativa k pneumatikám s duší, odolné proti propíchnutí

Další detaily:

- série kol: strana 62
- běhoun: strana 52
- typy ložisek: strana 84–85
- chemická odolnost: strana 51

Kola	Ø kola (D) [mm]	Šířka kola (T2) [mm]	Nosnost [kg]	Typ ložiska	Ø otvoru pro osu (d) [mm]	Délka náboje (T1) [mm]
VW 125/15R	125	37,5	50	jehličkové	15	45
VW 162/20R	160	40	70	jehličkové	20	60
VW 202/20R	200	50	100	jehličkové	20	60
VW 252/25R	250	60	160	jehličkové	25	65
VW 260/20R *	260	85	200	jehličkové	20	75
VW 260/20K *	260	85	200	kuličkové	20	75

* Sešroubované provedení



vyobrazení VW 260/20K

s bezstopou šedou obručí

Technický popis strana

52

Dodatek k obj.čísle

-SG

Dodává se pro

Ø kola 125–200 mm,
zbytek na vyžádání

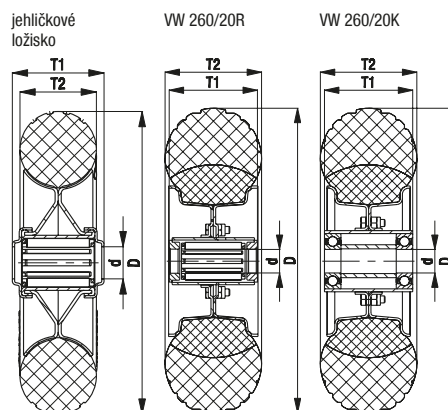

Série L-VW, B-VW, BH-VW

Kladky z ocelového plechu, středně těžké provedení, se základovou deskou na přišroubování, kolo s obručí z měkké gumy „Blickle Soft“



50–200 kg

Konzola: série L/B/BH

- ocelový plech, galvanicky zinkováno, modré chromátování, neobsahuje chrom VI
- Otočná konzola:
 - dvouřadé uložení kuliček v otočném věnci
 - stabilní středový čep (od Ø kola 150 mm)
 - těsnění otočného věnce (výjimka: velikost základové desky 175x175 mm)
 - minimální vůle otočného věnce, lehký chod, vysoká životnost díky speciálnímu dynamickému nýtování otočného věnce

Kola: série VW

- obruč: měkká guma „Blickle Soft“, tvrdost 50 Shore A, barva černá (Ø kola 260 mm doplňkově s tvrdou patkou obruče)
- disky kol (ráfky): ocelový plech, lisované, stabilní konstrukce ráfku s ocelovým nábojem, sešroubována resp. středově lisována, galvanicky zinkováno, modré chromátování, neobsahuje chrom VI

Další detaily:

- série konzol: strana 91
- brzdy: strana 112–113
- série kol: strana 204
- typy ložisek: strana 84–85



3

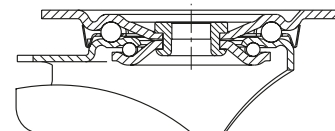

Otočné kladky	Pevné kladky	Otočné kladky s brzdou „stop-fix“	Ø kola [mm]	Šířka kola [mm]	Nosnost [kg]	Typ ložiska	Celková výška [mm]	Velikost základové desky [mm]	Vzdálenost otvorů na šrouby [mm]	Ø otvoru na šroub [mm]	Vyložení otočné kladky [mm]
L-VW 125R	B-VW 125R	L-VW 125R-FI	125	37,5	50	jehličkové	150	100 x 85	80 x 60	9	38
L-VW 162R	B-VW 162R	L-VW 162R-FI	160	40	70	jehličkové	195	140 x 110	105 x 75–80	11	60
L-VW 202R	B-VW 202R	L-VW 202R-FI	200	50	100	jehličkové	235	140 x 110	105 x 75–80	11	65
L-VW 252R-3	BH-VW 252R	*	250	60	160	jehličkové	295	140 x 110	105 x 75–80	11	77
L-VW 260R		*	260	85	200	jehličkové	308	175 x 175	140 x 140	15	78
	B-VW 260R		260	85	200	jehličkové	308	220 x 130	190 x 75	15	–
L-VW 260K		*	260	85	200	kuličkové	308	175 x 175	140 x 140	15	78
	B-VW 260K		260	85	200	kuličkové	308	220 x 130	190 x 75	15	–

* Varianta brzdy „stop-top“ viz varianty / příslušenství

Varianty/příslušenství



	s bezstopou šedou obručí	s protivláknovým krytem, z ocelového plechu, pozinkováno	s brzdou „stop-top“	blokace směru (volná) 1 × 360°	blokace směru (volná) 1 × 360°	s ochranou proti poranění nohou z oceli
Technický popis strana	52	116	112	115	115	116
Dodatek k obj.čísle	-SG	-FA	-ST	RI-03.01	RI-05.03	-FS
Dodává se pro	Ø kola 125–200 mm, zbytek na vyžádání	Ø kola 125–250 mm	všechny	Ø kola 125 mm**	Ø kola 160–200 mm**	do Ø kola 250 mm na vyžádání

** Pouze pro otočné kladky bez brzdy, resp. pro otočné kladky s brzdou „stop-top“ na vyžádání

Série RD

Kola s dvousložkovými celogumovými obručemi,
„Blickle Comfort“, s ráfkem z ocelového plechu

100–650 kg

Tvrdość běhounu

65 Shore A

Ochrana jízdního povrchu / jízdní hluk

velmi dobře

Valivý odpor

dobře

Odolnost proti opotřebení

uspokojivě



3



Obruč:

- dvousložková plná guma „Blickle Comfort“, tvrdost 65 Shore A
- tvrdá patka obruče a vysoce elastický běhoun
- velice šetrné k jízdnímu povrchu, tichý chod
- vyšší komfort jízdy a vyšší nosnost oproti standardní plně gumě
- současně nižší valivý odpor
- barva černá

Disk kola (ráfek):

- ocelový plech, lisováno
- stabilní konstrukce ráfku s ocelovým nábojem, sešroubována resp. středově lisována
- galvanicky zinkováno, modré chromátování, neobsahuje chrom VI

Další vlastnosti:

- chemická odolnost vůči mnoha agresivním látkám, nikoli však vůči olejům
- teplotní odolnost: -20 °C až +80 °C, snížená nosnost při teplotách nad +60 °C

Další detaily:

- série kol: strana 62
- běhoun: strana 53
- typy ložisek: strana 84–85
- chemická odolnost: strana 51

Kola	Ø kola (D) [mm]	Šířka kola (T2) [mm]	Nosnost [kg]	Typ ložiska	Ø otvoru pro osu (d) [mm]	Délka náboje (T1) [mm]
RD 100/15R	100	30	100	jehličkové	15	45
RD 125/15R	125	37,5	120	jehličkové	15	45
RD 140/15R	140	37,5	175	jehličkové	15	45
RD 162/20R	160	40	225	jehličkové	20	60
RD 182/20R	180	50	300	jehličkové	20	60
RD 202/20R	200	50	350	jehličkové	20	60
RD 200/20K *	200	50	350	kuličkové	20	60
RD 252/25R	250	60	450	jehličkové	25	65
RD 250/25K *	250	60	450	kuličkové	25	65
RD 282/25R	280	70	650	jehličkové	25	75
RD 280/25K *	280	70	650	kuličkové	25	75

* Sešroubované provedení



s bezestopou šedou
obručí, 56 Shore A

Varianty/příslušenství

Technický popis strana	52
Dodatek k obj.číslu	-VLI
Dodává se pro	Ø kola 100–250 mm

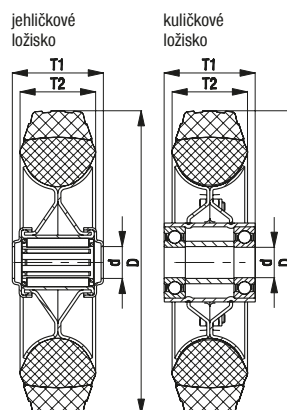

Série L-RD, B-RD, BH-RD

Kladky z ocelového plechu, středně těžké provedení, základová deska na přišroubování, kolo s dvousložkovou celogumovou obručí „Blickle Comfort“



100–600 kg

Konzola: série L/B/BH

- ocelový plech, galvanicky zinkováno, modré chromátování, neobsahuje chrom VI

Otočná konzola:

- dvouřadé uložení kuliček v otočném věnci
- stabilní středový čep (od Ø kola 150 mm)
- těsnění otočného věnce (výjimka: velikost základové desky 175x175 mm)
- minimální vůle otočného věnce, lehký chod, vysoká životnost díky speciálnímu dynamickému nýtování otočného věnce

Kola: série RD

- obruč: dvousložková plná guma „Blickle Comfort“, tvrdost 65 Shore A, barva černá
- disky kol (ráfky): ocelový plech, lisované, stabilní konstrukce ráfku s ocelovým nábojem, sešroubována resp. středově lisována, galvanicky zinkováno, modré chromátování, neobsahuje chrom VI

Další detaily:

- série konzol: strana 91
- brzdy: strana 112–113
- série kol: strana 206
- typy ložisek: strana 84–85



3

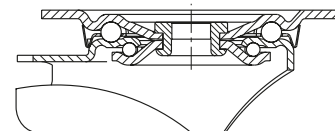

Otočné kladky	Pevné kladky	Otočné kladky s brzdou „stop-fix“	Ø kola [mm]	Šířka kola [mm]	Nosnost [kg]	Typ ložiska	Celková výška [mm]	Velikost základové desky [mm]	Vzdálenost otvorů na šrouby [mm]	Ø otvoru na šroub [mm]	Vyložení otočné kladky [mm]
L-RD 100R	B-RD 100R	L-RD 100R-FI	100	30	100	jehličkové	125	100 x 85	80 x 60	9	36
L-RD 125R	B-RD 125R	L-RD 125R-FI	125	37,5	120	jehličkové	150	100 x 85	80 x 60	9	38
L-RD 140R	B-RD 140R	L-RD 140R-FI	140	37,5	175	jehličkové	170	140 x 110	105 x 75–80	11	50
L-RD 162R	B-RD 162R	L-RD 162R-FI	160	40	225	jehličkové	195	140 x 110	105 x 75–80	11	60
L-RD 182R	B-RD 182R	L-RD 182R-FI	180	50	300	jehličkové	215	140 x 110	105 x 75–80	11	60
L-RD 202R	B-RD 202R	L-RD 202R-FI	200	50	350	jehličkové	235	140 x 110	105 x 75–80	11	65
L-RD 200K	B-RD 200K	L-RD 200K-FI	200	50	350	kuličkové	235	140 x 110	105 x 75–80	11	65
L-RD 252R-3	BH-RD 252R	*	250	60	450	jehličkové	295	140 x 110	105 x 75–80	11	77
L-RD 252R		*	250	60	450	jehličkové	295	175 x 175	140 x 140	15	70
	B-RD 252R		250	60	450	jehličkové	295	220 x 130	190 x 75	15	–
L-RD 250K		*	250	60	450	kuličkové	295	175 x 175	140 x 140	15	70
	B-RD 250K		250	60	450	kuličkové	295	220 x 130	190 x 75	15	–
L-RD 282R		*	280	70	600	jehličkové	318	175 x 175	140 x 140	15	78
	B-RD 282R		280	70	600	jehličkové	318	220 x 130	190 x 75	15	–
L-RD 280K		*	280	70	600	kuličkové	318	175 x 175	140 x 140	15	78
	B-RD 280K		280	70	600	kuličkové	318	220 x 130	190 x 75	15	–

* Varianta brzdy „stop-top“ viz varianty / příslušenství

Varianty/příslušenství



	s bezstopou šedou obručí, 56 Shore A	s protivláknovým krytem, z ocelového plechu, pozinkováno	s brzdou „stop-top“	s centrální brzdou „central-stop“	blokace směru (volná) 1 × 360°	blokace směru (volná) 1 × 360°	s ochranou proti poranění nohou z oceli
Technický popis strana	52	116	112	113	115	115	116
Dodatek k obj.číslu	-VLI	-FA	-ST	-CS11	RI-03.01	RI-05.03	-FS
Dodává se pro	Ø kola 100–250 mm	Ø kola 100–250 mm	všechny	Ø kola 160+200 mm	Ø kola 100–125 mm**	Ø kola 160–200 mm**	všechny do Ø kola 200 mm, kolo Ø 250 mm na vyžádání

** Pouze pro otočné kladky bez brzdy, resp. pro otočné kladky s brzdou „stop-top“ a „central-stop“ na vyžádání

Série LK-RD, BK-RD, BH-RD

Kladky z ocelového plechu, těžké provedení, základová deska na přišroubování, kolo s dvousložkovou gumovou obručí „Blickle Comfort“



100–350 kg

Konzola: série LK/BK/BH

- silný ocelový plech, galvanicky zinkováno, modré chromátování, neobsahuje chrom VI

Otočná konzola:

- dvouřadé uložení kuliček v otočném věnci
- stabilní středový čep (od \varnothing kola 125x50 mm)
- těsnění otočného věnce
- minimální vůle otočného věnce, lehký chod, vysoká životnost díky speciálnímu dynamickému nýtování otočného věnce

Kola: série RD

- obruč: dvousložková plná guma „Blickle Comfort“, tvrdost 65 Shore A, barva černá
- disky kol (ráfky): ocelový plech, lisované, stabilní konstrukce ráfku s ocelovým nábojem, sešroubována resp. středově lisována, galvanicky zinkováno, modré chromátování, neobsahuje chrom VI

Další detaily:

- série konzol: strana 92
- brzdy: strana 112–113
- série kol: strana 206
- typy ložisek: strana 84–85



3

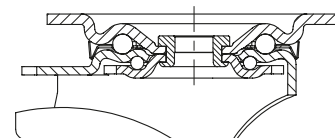

Otočné kladky	Pevné kladky	Otočné kladky s brzdou „stop-fix“	\varnothing kola [mm]	Šířka kola [mm]	Nosnost [kg]	Typ ložiska	Celková výška [mm]	Velikost základové desky [mm]	Vzdálenost otvorů na šrouby [mm]	\varnothing otvoru na šroub [mm]	Vyložení otočné kladky [mm]
LK-RD 100R-1	BK-RD 100R-1	LK-RD 100R-1-FI	100	30	100	jehličkové	130	100 x 85	80 x 60	9	45
LK-RD 100R-3	BK-RD 100R-3	LK-RD 100R-3-FI	100	30	100	jehličkové	130	140 x 110	105 x 75–80	11	45
LK-RD 125R-1	BK-RD 125R-1	LK-RD 125R-1-FI	125	37,5	120	jehličkové	155	100 x 85	80 x 60	9	48
LK-RD 125R-3	BK-RD 125R-3	LK-RD 125R-3-FI	125	37,5	120	jehličkové	155	140 x 110	105 x 75–80	11	48
LK-RD 162R	BH-RD 162R	LK-RD 162R-FI	160	40	225	jehličkové	202	140 x 110	105 x 75–80	11	60
LK-RD 202R	BH-RD 202R	LK-RD 202R-FI	200	50	350	jehličkové	245	140 x 110	105 x 75–80	11	62
LK-RD 200K	BH-RD 200K	LK-RD 200K-FI	200	50	350	kuličkové	245	140 x 110	105 x 75–80	11	62

Varianty/příslušenství



	s bezstopovou šedou obručí, 56 Shore A	s protivláknovým krytem, z ocelového plechu, pozinkováno	s brzdou „stop-top“	s centrální brzdou „central-stop“	blokáce směru (volná) 1 × 360°	s ochranou proti poranění nohou z oceli
Technický popis strana	52	116	112	113	115	116
Dodatek k obj.čísle	-VLI	-FA	-ST	-CS11	viz *	-FS
Dodává se pro	všechny	všechny	všechny	\varnothing kola 100–125 mm	\varnothing kola a rozměry základové desky viz *	na vyžádání

* RI-05.01 pro \varnothing kola 100–125 mm se základovou deskou 100x85 mm, RI-03.03 pro \varnothing kola 100–125 mm se základovou deskou 140x110 mm, RI-05.03 pro \varnothing kola 160–200 mm (Pouze pro otočné kladky bez brzdy, resp. pro otočné kladky s brzdou „stop-top“ a „central-stop“ na vyžádání)

Série POES, ALES

Kola s obručí z měkké gumy „Blickle SoftMotion“, s polyamidovým, resp. hliníkovým diskem kola

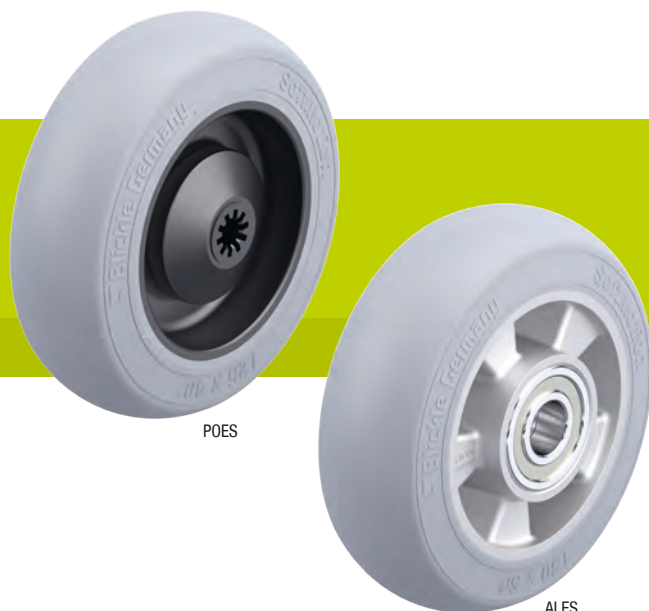

110–440 kg

Tvrdość běhounu	55 Shore A
Ochrana jízdního povrchu / jízdní hluk	vynikající
Valivý odpor	velmi dobře
Odolnost proti opotřebení	dobře



3

Obruč:

- kvalitní elastická plná guma „Blickle SoftMotion“, tvrdost 55 Shore A
- nejvyšší komfort jízdy
- šetrná k jízdnímu povrchu, extrémně tlumící hluk
- malý valivý odpor
- barva šedá, bezstopé
- navulkanizováno na disk kola

Disk kola:

- série POES: jakostní polyamid 6, odolný proti prasknutí, barva černá
- série ALES: tlakově litý hliník

Další vlastnosti:

- verze KA: s malým protivláknovým krytem z plastu
- verze KF: s velkým protivláknovým krytem z plastu
- vysoká chemická odolnost vůči mnoha agresivním látkám, nikoli však vůči olejům
- teplotní odolnost: -20 °C až +80 °C, snížená nosnost při teplotách nad +35 °C (POES), resp. +60 °C (ALES)

Další detaily:

- série kol: strana 60
- běhoun: strana 53
- typy ložisek: strana 84–85
- chemická odolnost: strana 51

Kola	Ø kola (D) [mm]	Šířka kola (T2) [mm]	Nosnost při 4 km/h [kg]	Nosnost při 10 km/h [kg]	Typ ložiska	Ø otvoru pro osu (d) [mm]	Délka náboje (T1) [mm]
POES							
POES 80/8KF-SG	80	40	110	–	kuličkové (C)	8	46
POES 100/8KF-SG	100	40	150	–	kuličkové (C)	8	46
POES 125/8KA-SG	125	40	175	–	kuličkové (C)	8	46
POES 150/12KA-SG	150	50	280	–	kuličkové (CC)	12	62
POES 160/12KA-SG	160	50	300	–	kuličkové (CC)	12	62
POES 200/12KA-SG	200	50	350	–	kuličkové (CC)	12	62
ALES							
ALES 150/20K-SG	150	50	280	220	kuličkové	20	60
ALES 160/20K-SG	160	50	300	240	kuličkové	20	60
ALES 200/20K-SG	200	50	350	280	kuličkové	20	60
ALES 250/20K-SG	250	50	440	370	kuličkové	20	60

Varianty/příslušenství

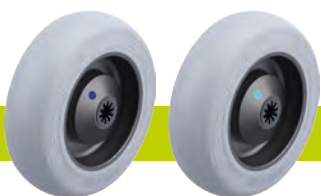

	s nerezovým kuličkovým ložiskem a protivláknovým krytem	protivláknový kryt s dodatečným utěsněním kuličkového ložiska
Technický popis strana	84–85	85
Dodatek k obj.číslu	-XKA/-XKF	-KAD/-KFD
Dodává se pro	série POES	na vyžádání

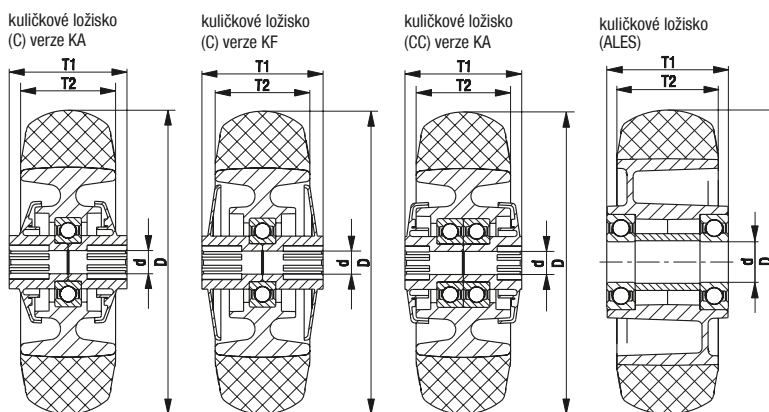

Série LE-POES, B-POES, LK-POES, BK-POES

Kladky z ocelového plechu se základovou deskou na přišroubování, kolo s obručí z měkké gumy „Blickle SoftMotion“



110–300 kg

Konzola: série LE/B, LK/BK

- LE: ocelový plech, galvanicky zinkováno, modré chromátování, neobsahuje chrom VI
- LK: silný ocelový plech, galvanicky zinkováno, modré chromátování, neobsahuje chrom VI

Otočná konzola:

- dvouřadé uložení kuliček v otočném věnci
- těsnění otočného věnce
- minimální vůle otočného věnce, lehký chod, vysoká životnost díky speciálnímu dynamickému nýtování otočného věnce

Kola: série POES

- obruč: kvalitní elastická plná guma „Blickle SoftMotion“, tvrdost 55 Shore A, barva šedá, beze-stopá
- disk kola: jakostní polyamid 6, odolný proti prasknutí, barva černá

Další detaily:

- série konzol: strana 90, 92
- brzdy: strana 112–113
- série kol: strana 209
- typy ložisek: strana 84–85



3

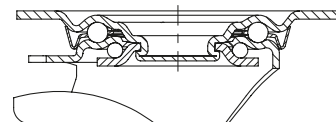

Otočné kladky	Pevné kladky	Otočné kladky s brzdou „stop-fix“	Ø kola [mm]	Šířka kola [mm]	Nosnost [kg]	Typ ložiska	Celková výška [mm]	Velikost základové desky [mm]	Vzdálenost otvorů na šrouby [mm]	Ø otvoru na šroub [mm]	Vyložení otočné kladky [mm]
LK-POES 80KF-SG	BK-POES 80KF-SG	LK-POES 80KF-FI-SG	80	40	110	kuličkové (C)	110	100 x 85	80 x 60	9	40
LE-POES 100KF-SG	B-POES 100KF-SG	LE-POES 100KF-FI-SG	100	40	150	kuličkové (C)	125	100 x 85	80 x 60	9	36
LE-POES 125KA-SG	B-POES 125KA-SG	LE-POES 125KA-FI-SG	125	40	150	kuličkové (C)	150	100 x 85	80 x 60	9	38
LE-POES 150KA-SG	B-POES 150KA-SG	LE-POES 150KA-FI-SG	150	50	280	kuličkové (CC)	190	140 x 110	105 x 75–80	11	54
LE-POES 160KA-SG	B-POES 160KA-SG	LE-POES 160KA-FI-SG	160	50	300	kuličkové (CC)	195	140 x 110	105 x 75–80	11	54
LE-POES 200KA-SG	B-POES 200KA-SG	LE-POES 200KA-FI-SG	200	50	300	kuličkové (CC)	235	140 x 110	105 x 75–80	11	54

Varianty/příslušenství



	s brzdou „stop-top“	s centrální brzdou „central-stop“	s ochranou proti poranění nohou z oceli	s hliníkovým diskem kola
Technický popis strana	112	113	116	
Dodatek k obj.číslu	-ST	-CS11	-FS	série LE-ALES
Dodává se pro	Ø kola 150–200 mm	Ø kola 160–200 mm	na vyžádání	na vyžádání

Série LER-POES, LKR-POES

Kladky z ocelového plechu s hřbetním otvorem, kolo s obručí z měkké gumy „Blickle SoftMotion“



110–150 kg

Konzola: série LER/LKR

- LER: ocelový plech, galvanicky zinkováno, modré chromátování, neobsahuje chrom VI
- LKR: silný ocelový plech, galvanicky zinkováno, modré chromátování, neobsahuje chrom VI
- dvouřadé uložení kuliček v otočném věnci
- stabilní středový čep
- minimální vůle otočného věnce, lehký chod, vysoká životnost díky speciálnímu dynamickému nýtování otočného věnce

Kola: série POES

- obruč: kvalitní elastická plná guma „Blickle SoftMotion“, tvrdost 55 Shore A, barva šedá, bezestopá
- disk kola: jakostní polyamid 6, odolný proti prasknutí, barva černá

Další detaily:

- série konzol: strana 91, 92
- brzdy: strana 112–113
- série kol: strana 209
- typy ložisek: strana 84–85

Blickle
SoftMotion

3

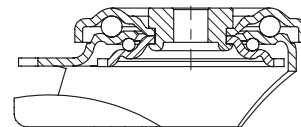

Otočné kladky	Otočné kladky s brzdou „stop-fix“	Ø kola [mm]	Šířka kola [mm]	Nosnost [kg]	Typ ložiska	Celková výška [mm]	Ø desky [mm]	Ø hřbetního otvoru [mm]	Vyložení otočné kladky [mm]
LKR-POES 80KF-SG	LKR-POES 80KF-FI-SG	80	40	110	kuličkové (C)	110	88	13	40
LER-POES 100KF-SG	LER-POES 100KF-FI-SG	100	40	150	kuličkové (C)	125	70	13	36
LER-POES 125KA-SG	LER-POES 125KA-FI-SG	125	40	150	kuličkové (C)	150	70	13	38

Varianty/příslušenství

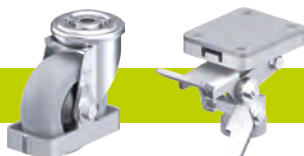

	s ochranou proti poranění nohou z oceli	brzdící patka
Technický popis strana	116	114
Dodatek k obj.čísle	-FS	FF 100-1 / FF 125-1
Dodává se pro	na vyžádání	Ø kola 100+125 mm

Série POEV (Ø kola 60–125 mm)

Kola pro vysoké zatížení s elastickou celogumovou obručí „Blickle EasyRoll“, s polyamidovým diskem kola

120–250 kg

Tvrdość běhounu

65 Shore A

Ochrana jízdního povrchu / jízdní hluk

velmi dobře

Valivý odpor

velmi dobře

Odolnost proti opotřebení

dobře

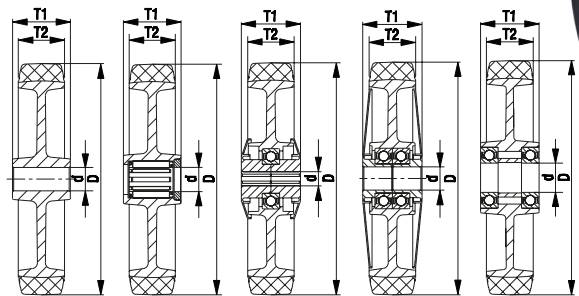

kluzné ložisko jehličkové ložisko kuličkové ložisko (C) verze KA kuličkové ložisko (CC) verze KF kuličkové ložisko



Obruč:

- kvalitní elastická plná guma v kvalitě pro lehký chod „Blickle EasyRoll“, tvrdost 65 Shore A
- velmi vysoký komfort jízdy
- velice šetrné k jízdnímu povrchu, tichý chod
- malý valivý odpor
- barva černá
- navulkanizováno na disk kola

Disk kola:

- jakostní polyamid 6, odolný proti prasknutí
- barva černá

Další vlastnosti:

- verze KA: s malým protivláknovým krytem z plástu
- verze KF: s velkým protivláknovým krytem z plástu
- vysoká chemická odolnost vůči mnoha agresivním látkám, nikoli však vůči olejům
- teplotní odolnost: -20 °C až +80 °C, krátkodobě do +100 °C, snížená nosnost při překročení +35 °C

Další detaily:

- série kol: strana 63
- běhoun: strana 53
- typy ložisek: strana 84–85
- chemická odolnost: strana 51

Kola	Ø kola (D) [mm]	Šířka kola (T2) [mm]	Nosnost [kg]	Typ ložiska	Ø otvoru pro osu (d) [mm]	Délka náboje (T1) [mm]
POEV 60/8KF	60	34	120	kuličkové (CC)	8	36
POEV 80/12G	80	32	140	kluzné	12	35
POEV 80/12R	80	32	140	jehličkové	12	35
POEV 80/8KF	80	32	140	kuličkové (C)	8	36
POEV 82/8KF	80	40	170	kuličkové (C)	8	46
POEV 82/10KF	80	40	170	kuličkové (C)	10	46
POEV 100/12G	100	32	200	kluzné	12	45
POEV 100/12R	100	32	200	jehličkové	12	45
POEV 100/15R	100	32	200	jehličkové	15	45
POEV 100/8KA	100	32	200	kuličkové (C)	8	46
POEV 100/10KA	100	32	200	kuličkové (C)	10	46
POEV 100/15K	100	32	200	kuličkové	15	45
POEV 125/12G	125	37	250	kluzné	12	45
POEV 125/12R	125	37	250	jehličkové	12	45
POEV 125/15R	125	37	250	jehličkové	15	45
POEV 125/8KA	125	37	250	kuličkové (C)	8	46
POEV 125/10KA	125	37	250	kuličkové (C)	10	46
POEV 125/15K	125	37	250	kuličkové	15	45
POEV 125/20K	125	37	250	kuličkové	20	45

Další Ø kola viz následující strana

Varianty/příslušenství

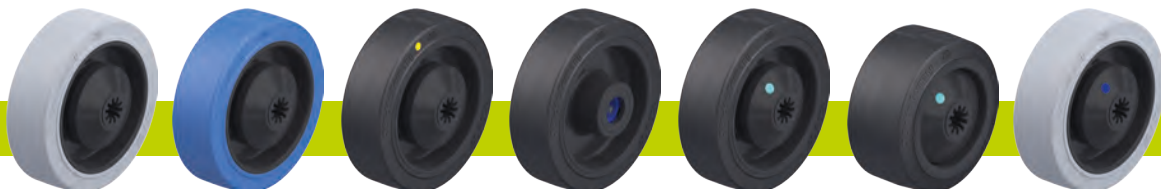

	s bezstopou šedou obručí	s bezstopou modrou obručí	v elektricky vodivém provedení, černá obruč	s nerezovým válečkovým ložiskem v náboji kola	protivláknový kryt, malý, s dodatečným utěsněním kuličkového ložiska	velký protivláknový kryt s dodatečným utěsněním kuličkového ložiska	s nerezovým kuličkovým ložiskem a protivláknovým krytem
Technický popis strana	52	53	50	84	85	85	84–85
Dodatek k obj.číslu	-SG	-SB	-EL	-XR	-KAD	-KFD	-XKA/-XKF
Dodává se pro	všechny	Ø kola 80x32, 100, 125 mm	verze s kuličkovým ložiskem na vyžádání	všechny	všechny verze KA	všechny verze KF	všechny verze KA a KF varianty -SG*

* Kromě Ø kola 60 mm

Série POEV (Ø kola 160–300 mm)

Kola pro vysoké zatížení s elastickou celogumovou obručí „Blickle EasyRoll“, s polyamidovým diskem kola



320–650 kg

Tvrdość běhounu

65 Shore A

Ochrana jízdního povrchu / jízdní hluk

velmi dobře

Valivý odpor

velmi dobře

Odolnost proti opotřebení

dobře

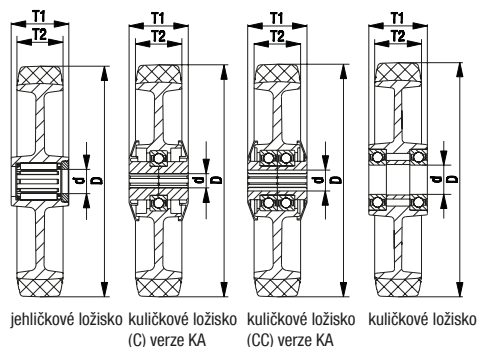

3

Obruč:

- kvalitní elastická plná guma v kvalitě pro lehký chod „Blickle EasyRoll“, tvrdost 65 Shore A
- velmi vysoký komfort jízdy
- velice šetrné k jízdnímu povrchu, tichý chod
- malý valivý odpor
- barva černá
- navulkanizováno na disk kola

Disk kola:

- jakostní polyamid 6, odolný proti prasknutí
- barva černá

Další vlastnosti:

- verze KA: s malým protivláknovým krytem z plastu
- vysoká chemická odolnost vůči mnoha agresivním látkám, nikoli však vůči olejům
- teplotní odolnost: -20 °C až +80 °C, krátkodobě do +100 °C, snížená nosnost při překročení +35 °C

Další detaily:

- série kol: strana 63
- běhoun: strana 53
- typy ložisek: strana 84–85
- chemická odolnost: strana 51

Kola	Ø kola (D) [mm]	Šířka kola (T2) [mm]	Nosnost [kg]	Typ ložiska	Ø otvoru pro osu (d) [mm]	Délka náboje (T1) [mm]
POEV 161/20R	160	40	320	jehličkové	20	60
POEV 161/12KA	160	40	320	kuličkové (C)	12	62
POEV 161/20KA	160	40	320	kuličkové (C)	20	60
POEV 160/20R	160	50	400	jehličkové	20	60
POEV 160/12KA	160	50	400	kuličkové (CC)	12	62
POEV 160/20K	160	50	400	kuličkové	20	60
POEV 201/20R	200	40	400	jehličkové	20	60
POEV 201/12KA	200	40	400	kuličkové (C)	12	62
POEV 201/20KA	200	40	400	kuličkové (C)	20	60
POEV 200/20R	200	50	500	jehličkové	20	60
POEV 200/12KA	200	50	500	kuličkové (CC)	12	62
POEV 200/20K	200	50	500	kuličkové	20	60
POEV 200/25K	200	50	500	kuličkové	25	60
POEV 250/25R	250	50	600	jehličkové	25	60
POEV 250/20K	250	50	600	kuličkové	20	60
POEV 250/25K	250	50	600	kuličkové	25	60
POEV 300/30K	300	60	650	kuličkové	30	70

Variety/příslušenství



	s bezstopou šedou obroučí	s bezstopou modrou obroučí	v elektricky vodivém provedení, černá obrouč	s nerezovým válečkovým ložiskem v náboji kola	protivláknový kryt, malý, s dodatečným utěsněním kuličkového ložiska	s nerezovým kuličkovým ložiskem a malým protivláknovým krytem
Technický popis strana	52	53	50	84	85	85
Dodatek k obj.číslu	-SG	-SB	-EL	-XR	-KAD	-XKA
Dodává se pro	Ø kola 160–200, 250 mm (verze s kuličkovým ložiskem)	Ø kola 160x50, 200x50, 250 mm (verze s kuličkovým ložiskem)	verze s kuličkovým ložiskem na vyžádání	všechny	všechny verze KA	všechny verze KA varianty -SG a POEV 160/12KA a POEV 200/12KA

Série LE-POEV, B-POEV

Kladky z ocelového plechu se základovou deskou na přišroubování, kolo s elastickou celogumovou obručí „Blickle EasyRoll“



120–300 kg

Konzola: série LE/B

- ocelový plech, galvanicky zinkováno, modré chromátování, neobsahuje chrom VI

Otočná konzola:

- dvouřadé uložení kuliček v otočném věnci
- těsnění otočného věnce
- minimální vůle otočného věnce, lehký chod, vysoká životnost díky speciálnímu dynamickému nýtování otočného věnce

Kola: série POEV

- obruče: kvalitní elastická plná guma v kvalitě pro lehký chod „Blickle EasyRoll“, tvrdost 65 Shore A, barva černá
- disk kola: jakostní polyamid 6, odolný proti prasknutí, barva černá

Další detaily:

- série konzol: strana 90
- brzdy: strana 112–113
- série kol: strana 212–213
- typy ložisek: strana 84–85



3

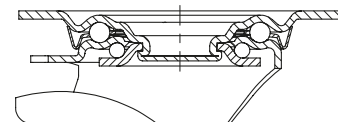

Otočné kladky	Pevné kladky	Otočné kladky s brzdou „stop-fix“	Ø kola [mm]	Šířka kola [mm]	Nosnost [kg]	Typ ložiska	Celková výška [mm]	Velikost základové desky [mm]	Vzdálenost otvorů na šrouby [mm]	Ø otvoru na šroub [mm]	Vyložení otočné kladky [mm]
LE-POEV 60KF	B-POEV 60KF	LE-POEV 60KF-RA *	60	34	120	kuličkové (CC)	80	100 x 85	80 x 60	9	35
LE-POEV 80G	B-POEV 80G	LE-POEV 80G-FI	80	32	140	kluzné	102	100 x 85	80 x 60	9	38
LE-POEV 80R	B-POEV 80R	LE-POEV 80R-FI	80	32	140	jehličkové	102	100 x 85	80 x 60	9	38
LE-POEV 80KF	B-POEV 80KF	LE-POEV 80KF-FI	80	32	140	kuličkové (C)	102	100 x 85	80 x 60	9	38
LE-POEV 100G	B-POEV 100G	LE-POEV 100G-FI	100	32	150	kluzné	125	100 x 85	80 x 60	9	36
LE-POEV 100R	B-POEV 100R	LE-POEV 100R-FI	100	32	150	jehličkové	125	100 x 85	80 x 60	9	36
LE-POEV 100KA	B-POEV 100KA	LE-POEV 100KA-FI	100	32	150	kuličkové (C)	125	100 x 85	80 x 60	9	36
LE-POEV 125G	B-POEV 125G	LE-POEV 125G-FI	125	37	150	kluzné	150	100 x 85	80 x 60	9	38
LE-POEV 125R	B-POEV 125R	LE-POEV 125R-FI	125	37	150	jehličkové	150	100 x 85	80 x 60	9	38
LE-POEV 125KA	B-POEV 125KA	LE-POEV 125KA-FI	125	37	150	kuličkové (C)	150	100 x 85	80 x 60	9	38
LE-POEV 161R	B-POEV 161R	LE-POEV 161R-FI	160	40	300	jehličkové	195	140 x 110	105 x 75–80	11	54
LE-POEV 161KA	B-POEV 161KA	LE-POEV 161KA-FI	160	40	300	kuličkové (C)	195	140 x 110	105 x 75–80	11	54
LE-POEV 160R	B-POEV 160R	LE-POEV 160R-FI	160	50	300	jehličkové	195	140 x 110	105 x 75–80	11	54
LE-POEV 160KA	B-POEV 160KA	LE-POEV 160KA-FI	160	50	300	kuličkové (CC)	195	140 x 110	105 x 75–80	11	54
LE-POEV 201R	B-POEV 201R	LE-POEV 201R-FI	200	40	300	jehličkové	235	140 x 110	105 x 75–80	11	54
LE-POEV 201KA	B-POEV 201KA	LE-POEV 201KA-FI	200	40	300	kuličkové (C)	235	140 x 110	105 x 75–80	11	54
LE-POEV 200R	B-POEV 200R	LE-POEV 200R-FI	200	50	300	jehličkové	235	140 x 110	105 x 75–80	11	54
LE-POEV 200KA	B-POEV 200KA	LE-POEV 200KA-FI	200	50	300	kuličkové (CC)	235	140 x 110	105 x 75–80	11	54

* Varianta blokace kola „Radstop“

Nerezové provedení viz strana 403

Varianty/příslušenství**



	vyobrazení blokace kola „Radstop“	s bezstopou šedou obručí	s bezstopou modrou obručí	v elektricky vodivém provedení, černá obruč	s protívápnovým krytem, z ocelového plechu, pozinkováno	s brzdou „stop-top“	s centrální brzdou „central-stop“
Technický popis strana		52	53	50	116	112	113
Dodatek k obj.číslu		-SG	-SB	-EL	-FA	-ST	-CS11
Dodává se pro	LE-POEV 60KF	všechny	Ø kola 80-125, 160x50, 200x50 mm	verze s kuličkovým ložiskem na vyžádání	veškerá provedení kromě KF a šířky kola 40 mm	Ø kola 160–200 mm	Ø kola 160–200 mm

** Další varianty/příslušenství: 1. Blokace směru (volná) 1 × 360°: RI-03.01 pro Ø kola 100–125 mm, RI-03.03 pro Ø kola 160–200 mm (pouze pro otočné kladky bez brzdy otáčení, resp. pro otočné kladky s brzdou „stop-top“ a „central-stop“ na vyžádání) 2. Nerezové ložisko kola, resp. utěsnění kuličkového ložiska: viz varianty/příslušenství na stranách 212–213 3. S ochranou proti poranění nohou z oceli (-FS), na vyžádání

Série LER-POEV

Kladky z ocelového plechu s hřbetním otvorem, kolo s elastickou celogumovou obručí „Blickle EasyRoll“

120–300 kg

Konzola: série LER

- ocelový plech, galvanicky zinkováno, modré chromátování, neobsahuje chrom VI
- dvouráde uložení kuliček v otočném věnci
- stabilní středový čep
- minimální vůle otočného věnce, lehký chod, vysoká životnost díky speciálnímu dynamickému nýtování otočného věnce

Kola: série POEV

- obruč: kvalitní elastická plná guma v kvalitě pro lehký chod „Blickle EasyRoll“, tvrdost 65 Shore A, barva černá
- disk kola: jakostní polyamid 6, odolný proti prasknutí, barva černá

Další detaily:

- série konzol: strana 91
- brzdy: strana 112–113
- série kol: strana 212–213
- typy ložisek: strana 84–85



3

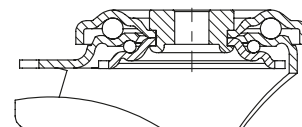

Otočné kladky	Otočné kladky s brzdou „stop-fix“	Ø kola [mm]	Šířka kola [mm]	Nosnost [kg]	Typ ložiska	Celková výška [mm]	Ø desky [mm]	Ø hřbetního otvoru [mm]	Vyložení otočné kladky [mm]
LER-POEV 60KF	LER-POEV 60KF-RA *	60	34	120	kuličkové (CC)	80	70	13	35
LER-POEV 80G	LER-POEV 80G-FI	80	32	140	kluzné	102	70	13	38
LER-POEV 80R	LER-POEV 80R-FI	80	32	140	jehličkové	102	70	13	38
LER-POEV 80KF	LER-POEV 80KF-FI	80	32	140	kuličkové (C)	102	70	13	38
LER-POEV 100G	LER-POEV 100G-FI	100	32	150	kluzné	125	70	13	36
LER-POEV 100R	LER-POEV 100R-FI	100	32	150	jehličkové	125	70	13	36
LER-POEV 100KA	LER-POEV 100KA-FI	100	32	150	kuličkové (C)	125	70	13	36
LER-POEV 125G	LER-POEV 125G-FI	125	37	150	kluzné	150	70	13	38
LER-POEV 125R	LER-POEV 125R-FI	125	37	150	jehličkové	150	70	13	38
LER-POEV 125KA	LER-POEV 125KA-FI	125	37	150	kuličkové (C)	150	70	13	38
LER-POEV 161R	LER-POEV 161R-FI	160	40	300	jehličkové	195	88	13	54
LER-POEV 161KA	LER-POEV 161KA-FI	160	40	300	kuličkové (C)	195	88	13	54
LER-POEV 160R	LER-POEV 160R-FI	160	50	300	jehličkové	195	88	13	54
LER-POEV 160KA	LER-POEV 160KA-FI	160	50	300	kuličkové (CC)	195	88	13	54
LER-POEV 201R	LER-POEV 201R-FI	200	40	300	jehličkové	235	88	13	54
LER-POEV 201KA	LER-POEV 201KA-FI	200	40	300	kuličkové (C)	235	88	13	54
LER-POEV 200R	LER-POEV 200R-FI	200	50	300	jehličkové	235	88	13	54
LER-POEV 200KA	LER-POEV 200KA-FI	200	50	300	kuličkové (CC)	235	88	13	54

* Varianta blokáce kola „Radstop“

Nerezové provedení viz strana 404

Varianty/příslušenství



	s bezstopou šedou obručí	s bezstopou modrou obručí	v elektricky vodivém provedení, černá obruč	s protivláknovým krytem, z ocelového plechu, pozinkováno	s nerezovým válečkovým ložiskem / kuličkovým ložiskem	s ochranou proti poranění nohou z oceli	brzdící patka
Technický popis strana	52	53	50	116	84 / 85	116	114
Dodatek k obj.číslu	-SG	-SB	-EL	-FA	-XR / -XKA / XKF	-FS	FF 100-1 / FF 125-1
Dodává se pro	všechny	Ø kola 80–125, 160x50, 200x50 mm	verze s kuličkovým ložiskem na vyžádání	veškerá provedení kromě KF a šířky kola 40 mm	viz varianty/příslušenství na straně 212–213	na vyžádání	Ø kola 100+125 mm

Série L-POEV, B-POEV, BH-POEV

Kladky z ocelového plechu, středně těžké provedení, se základovou deskou na přišroubování, kolo s elastickou celogumovou obručí „Blickle EasyRoll“



140–500 kg

Konzola: série L/B/BH

- ocelový plech, galvanicky zinkováno, modré chromátování, neobsahuje chrom VI

Otočná konzola:

- dvouřadé uložení kuliček v otočném věnci
- stabilní středový čep (od Ø kola 150 mm)
- těsnění otočného věnce
- minimální vůle otočného věnce, lehký chod, vysoká životnost díky speciálnímu dynamickému nýtování otočného věnce

Kola: série POEV

- obruč: kvalitní elastická plná guma v kvalitě pro lehký chod „Blickle EasyRoll“, tvrdost 65 Shore A, barva černá
- disk kola: jakostní polyamid 6, odolný proti prasknutí, barva černá

Další detaily:

- série konzol: strana 91
- brzdy: strana 112–113
- série kol: strana 212–213
- typy ložisek: strana 84–85



3

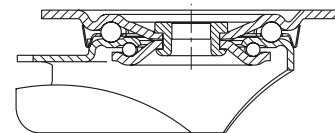

Otočné kladky	Pevné kladky	Otočné kladky s brzdou „stop-fix“	Ø kola [mm]	Šířka kola [mm]	Nosnost [kg]	Typ ložiska	Celková výška [mm]	Velikost základové desky [mm]	Vzdálenost otvorů na šrouby [mm]	Ø otvoru na šroub [mm]	Vyložení otočné kladky [mm]
L-POEV 80G	B-POEV 80G	L-POEV 80G-FI	80	32	140	kluzné	102	100 x 85	80 x 60	9	38
L-POEV 80R	B-POEV 80R	L-POEV 80R-FI	80	32	140	jehličkové	102	100 x 85	80 x 60	9	38
L-POEV 80KF	B-POEV 80KF	L-POEV 80KF-FI	80	32	140	kuličkové (C)	102	100 x 85	80 x 60	9	38
L-POEV 100G	B-POEV 100G	L-POEV 100G-FI	100	32	200	kluzné	125	100 x 85	80 x 60	9	36
L-POEV 100R	B-POEV 100R	L-POEV 100R-FI	100	32	200	jehličkové	125	100 x 85	80 x 60	9	36
L-POEV 100KA	B-POEV 100KA	L-POEV 100KA-FI	100	32	200	kuličkové (C)	125	100 x 85	80 x 60	9	36
L-POEV 125G	B-POEV 125G	L-POEV 125G-FI	125	37	250	kluzné	150	100 x 85	80 x 60	9	38
L-POEV 125R	B-POEV 125R	L-POEV 125R-FI	125	37	250	jehličkové	150	100 x 85	80 x 60	9	38
L-POEV 125KA	B-POEV 125KA	L-POEV 125KA-FI	125	37	250	kuličkové (C)	150	100 x 85	80 x 60	9	38
L-POEV 161R	B-POEV 161R	L-POEV 161R-FI	160	40	320	jehličkové	195	140 x 110	105 x 75–80	11	60
L-POEV 161KA	B-POEV 161KA	L-POEV 161KA-FI	160	40	320	kuličkové (C)	195	140 x 110	105 x 75–80	11	60
L-POEV 160R	B-POEV 160R	L-POEV 160R-FI	160	50	400	jehličkové	195	140 x 110	105 x 75–80	11	60
L-POEV 160KA	B-POEV 160KA	L-POEV 160KA-FI	160	50	400	kuličkové (CC)	195	140 x 110	105 x 75–80	11	60
L-POEV 201R	B-POEV 201R	L-POEV 201R-FI	200	40	400	jehličkové	235	140 x 110	105 x 75–80	11	65
L-POEV 201KA	B-POEV 201KA	L-POEV 201KA-FI	200	40	400	kuličkové (C)	235	140 x 110	105 x 75–80	11	65
L-POEV 200R	B-POEV 200R	L-POEV 200R-FI	200	50	400	jehličkové	235	140 x 110	105 x 75–80	11	65
L-POEV 200KA	B-POEV 200KA	L-POEV 200KA-FI	200	50	400	kuličkové (CC)	235	140 x 110	105 x 75–80	11	65
L-POEV 250R-3	BH-POEV 250R	*	250	50	500	jehličkové	295	140 x 110	105 x 75–80	11	77
L-POEV 250K-3	BH-POEV 250K	*	250	50	500	kuličkové	295	140 x 110	105 x 75–80	11	77

* Varianta brzdy „stop-top“ viz varianty / příslušenství

Nerezové provedení viz strana 405

Varianty/příslušenství**



	s bezstopou šedou obručí	s bezstopou modrou obručí	v elektricky vodivém provedení, černá obruč	s protivláknovým krytem, z ocelového plechu, pozinkováno	s brzdou „stop-top“	s centrální brzdou „central-stop“	s ochranou proti poranění nohou z oceli
Technický popis strana	52	53	50	116	112	113	116
Dodatek k obj.čísle	-SG	-SB	-EL	-FA	-ST	-CS11	-FS
Dodává se pro	všechny Ø kola 80–200 mm Ø 250 pouze kuličkové ložisko	Ø kola 80–125, 160x50, 200x50 mm	verze s kuličkovým ložiskem na vyžádání	veškerá provedení kromě KF a šířky kola 40 mm	Ø kola 80–250 mm	Ø kola 160+200 mm	kolo Ø 100–250 mm na vyžádání

** Další varianty/příslušenství: 1. Blokace směru (volná) 1 × 360°: RI-03.01 pro Ø kola 100–125 mm, RI-05.03 pro Ø kola 160–200 mm (pouze pro otočné kladky bez brzdy otáčení, resp. pro otočné kladky s brzdou „stop-top“ a „central-stop“ na vyžádání) 2. Nerezové ložisko kola, resp. utěsnění kuličkového ložiska: viz varianty/příslušenství na straně 212–213

Série LK-POEV, BK-POEV, BH-POEV

Kladky z ocelového plechu, těžké provedení, se základovou deskou na přišroubování, kolo s elastickou celogumovou obručí „Blickle EasyRoll“



170–500 kg

Konzola: série LK/BK/BH

- silný ocelový plech, galvanicky zinkováno, modré chromátování, neobsahuje chrom VI

Otočná konzola:

- dvouřadé uložení kuliček v otočném věnci
- stabilní středový čep (od Ø kola 125x50 mm)
- těsnění otočného věnce
- minimální vůle otočného věnce, lehký chod, vysoká životnost díky speciálnímu dynamickému nýtování otočného věnce

Kola: série POEV

- obruč: kvalitní elastická plná guma v kvalitě pro lehký chod „Blickle EasyRoll“, tvrdost 65 Shore A, barva černá
- disk kola: jakostní polyamid 6, odolný proti prasknutí, barva černá

Další detaily:

- série konzol: strana 92
- brzdy: strana 112–113
- série kol: strana 212–213
- typy ložisek: strana 84–85

3

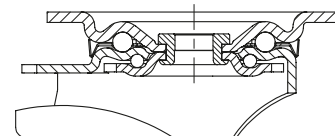

Otočné kladky	Pevné kladky	Otočné kladky s brzdou „stop-fix“	Ø kola [mm]	Šířka kola [mm]	Nosnost [kg]	Typ ložiska	Celková výška [mm]	Velikost základové desky [mm]	Vzdálenost otvorů na šrouby [mm]	Ø otvoru na šroub [mm]	Vyložení otočné kladky [mm]
LK-POEV 82KF	BK-POEV 82KF	LK-POEV 82KF-FI	80	40	170	kuličkové (C)	110	100 x 85	80 x 60	9	40
LK-POEV 100R-1	BK-POEV 100R-1	LK-POEV 100R-1-FI	100	32	200	jehličkové	130	100 x 85	80 x 60	9	45
LK-POEV 100KA-1	BK-POEV 100KA-1	LK-POEV 100KA-1-FI	100	32	200	kuličkové (C)	130	100 x 85	80 x 60	9	45
LK-POEV 100R-3	BK-POEV 100R-3	LK-POEV 100R-3-FI	100	32	200	jehličkové	130	140 x 110	105 x 75–80	11	45
LK-POEV 100KA-3	BK-POEV 100KA-3	LK-POEV 100KA-3-FI	100	32	200	kuličkové (C)	130	140 x 110	105 x 75–80	11	45
LK-POEV 125R-1	BK-POEV 125R-1	LK-POEV 125R-1-FI	125	37	250	jehličkové	155	100 x 85	80 x 60	9	48
LK-POEV 125KA-1	BK-POEV 125KA-1	LK-POEV 125KA-1-FI	125	37	250	kuličkové (C)	155	100 x 85	80 x 60	9	48
LK-POEV 125R-3	BK-POEV 125R-3	LK-POEV 125R-3-FI	125	37	250	jehličkové	155	140 x 110	105 x 75–80	11	48
LK-POEV 125KA-3	BK-POEV 125KA-3	LK-POEV 125KA-3-FI	125	37	250	kuličkové (C)	155	140 x 110	105 x 75–80	11	48
LK-POEV 160R	BH-POEV 160R	LK-POEV 160R-FI	160	50	400	jehličkové	202	140 x 110	105 x 75–80	11	60
LK-POEV 160KA	BH-POEV 160KA	LK-POEV 160KA-FI	160	50	400	kuličkové (CC)	202	140 x 110	105 x 75–80	11	60
LK-POEV 200R	BH-POEV 200R	LK-POEV 200R-FI	200	50	500	jehličkové	245	140 x 110	105 x 75–80	11	62
LK-POEV 200KA	BH-POEV 200KA	LK-POEV 200KA-FI	200	50	500	kuličkové (CC)	245	140 x 110	105 x 75–80	11	62

Nerezové provedení viz strana 406

Varianty/příslušenství *



	s bezstopou šedou obručí	s bezstopou modrou obručí	v elektricky vodivém provedení, černá obruč	s brzdou „stop-top“	s centrální brzdou „central-stop“	s brzdou „ideal-stop“ celková výška +17 mm	s ochranou proti poranění nohou z oceli
Technický popis strana	52	53	50	112	113	112	116
Dodatek k obj.číslu	-SG	-SB	-EL	-ST	-CS11	-IS	-FS
Dodává se pro	všechny	Ø kola 100–200 mm	verze s kuličkovým ložiskem na vyžádání	všechny	Ø kola 100–125 mm	Ø kola 100–200 mm se základovou deskou 140x110 mm**	kolo Ø 100–200 mm na vyžádání

* Další varianty / příslušenství: 1. Protivláknový kryt z ocelového plechu, pozinkovaný (-FA), k dispozici pro kola o Ø 100–200 mm; 2. Nerezové ložisko kola, resp. utěsnění kuličkového ložiska: viz varianty/příslušenství na stranách 212–213 3. Blokace směru (volná) 1 × 360°: RI-05.01 pro Ø kola 80–125 mm s deskou 100 × 85 mm, RI-03.03 pro Ø kola 100–125 mm s deskou 140 × 110 mm, RI-05.03 pro Ø kola 160–200 mm (pouze pro otočné kladky bez brzdy otáčení, resp. pro otočné kladky s brzdou „stop-top“ a „central-stop“ na vyžádání)

** Vhodná plastová vyrovnávací deska k vyrovnávání celkové výšky pro otočné a pevné kladky bez brzdy „ideal-stop“: objednací číslo AP3-17

Série LKR-POEV

Kladky z ocelového plechu, těžké provedení, s hřbetním otvorem, kolo s elastickou celogumovou obručí „Blickle EasyRoll“



170–250 kg

Konzola: série LKR

- silný ocelový plech, galvanicky zinkováno, modré chromátování, neobsahuje chrom VI
- dvouráde uložení kuliček v otočném věnci
- stabilní středový čep
- minimální vůle otočného věnce, lehký chod, vysoká životnost díky speciálnímu dynamickému nýtování otočného věnce

Kola: série POEV

- obruč: kvalitní elastická plná guma v kvalitě pro lehký chod „Blickle EasyRoll“, tvrdost 65 Shore A, barva černá
- disk kola: jakostní polyamid 6, odolný proti prasknutí, barva černá

Další detaily:

- série konzol: strana 92
- brzdy: strana 112–113
- série kol: strana 212–213
- typy ložisek: strana 84–85

3

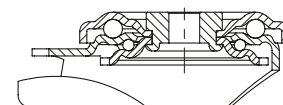

Otočné kladky	Otočné kladky s brzdou „stop-fix“	Ø kola [mm]	Šířka kola [mm]	Nosnost [kg]	Typ ložiska	Celková výška [mm]	Ø desky [mm]	Ø hřbetního otvoru [mm]	Vyložení otočné kladky [mm]
LKR-POEV 82KF	LKR-POEV 82KF-FI	80	40	170	kuličkové (C)	110	88	13	40
LKR-POEV 100R	LKR-POEV 100R-FI	100	32	200	jehličkové	130	88	13	45
LKR-POEV 100KA	LKR-POEV 100KA-FI	100	32	200	kuličkové (C)	130	88	13	45
LKR-POEV 125R	LKR-POEV 125R-FI	125	37	250	jehličkové	155	88	13	48
LKR-POEV 125KA	LKR-POEV 125KA-FI	125	37	250	kuličkové (C)	155	88	13	48

Varianty/příslušenství



	s bezstopou šedou obručí	s bezstopou modrou obručí	v elektricky vodivém provedení, černá obruč	s protivláknovým krytem, z ocelového plechu, pozinkováno	s nerezovým válečkovým ložiskem / kuličkovým ložiskem	protivláknový kryt, malý, s dodatečným utěsněním kuličkového ložiska	brzdící patka
Technický popis strana	52	53	50	116	84 / 85	85	114
Dodatek k obj.číslu	-SG	-SB	-EL	-FA	-XR / -XKA / XKF	-KAD	FF 100-1 / FF 125-1
Dodává se pro	všechny	Ø kola 100–125 mm	verze s kuličkovým ložiskem na vyžádání	všechny kromě Ø kola 80 mm	viz varianty/příslušenství na straně 212	verze s kuličkovým ložiskem	Ø kola 100+125 mm

Série LH-POEV, BH-POEV

Kladky z ocelového plechu, provedení pro vysoké zatížení, se základovou deskou na přišroubování, kolo s elastickou celogumovou obručí „Blickle EasyRoll“



170–600 kg

Konzola: série LH/BH

- silný ocelový plech, galvanicky zinkováno, modré chromátování, neobsahuje chrom VI
- těžká vidlice a základová deska

Otočná konzola:

- dvouřadé uložení kuliček v otočném věnci
- velice stabilní středový čep, zašroubovaný a zajištěný
- díky čtyřem speciálně tvarovaným kaleným ložiskovým šálkům obzvláště odolná vůči rázům a nárazům

Kola: série POEV

- obruč: kvalitní elastická plná guma v kvalitě pro lehký chod „Blickle EasyRoll“, tvrdost 65 Shore A, barva černá
- disk kola: jakostní polyamid 6, odolný proti prasknutí, barva černá

Další detaily:

- série konzol: strana 92
- brzdy: strana 112–113
- série kol: strana 212–213
- typy ložisek: strana 84–85

3

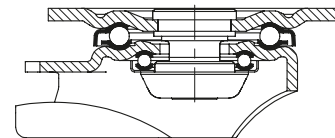

Otočné kladky	Pevné kladky	Otočné kladky s brzdou „stop-fix“	Ø kola [mm]	Šířka kola [mm]	Nosnost [kg]	Typ ložiska	Celková výška [mm]	Velikost základové desky [mm]	Vzdálenost otvorů na šrouby [mm]	Ø otvoru na šroub [mm]	Vyložení otočné kladky [mm]
LH-POEV 82KF	BH-POEV 82KF	LH-POEV 82KF-FI	80	40	170	kuličkové (C)	120	100 x 85	80 x 60	9	45
LH-POEV 100R-1	BH-POEV 100R-1	LH-POEV 100R-1-FI	100	32	200	jehličkové	140	100 x 85	80 x 60	9	45
LH-POEV 100K-1	BH-POEV 100K-1	LH-POEV 100K-1-FI	100	32	200	kuličkové	140	100 x 85	80 x 60	9	45
LH-POEV 100R-3	BH-POEV 100R-3	LH-POEV 100R-3-FI	100	32	200	jehličkové	140	140 x 110	105 x 75–80	11	45
LH-POEV 100K-3	BH-POEV 100K-3	LH-POEV 100K-3-FI	100	32	200	kuličkové	140	140 x 110	105 x 75–80	11	45
LH-POEV 125R-1	BH-POEV 125R-1	LH-POEV 125R-1-FI	125	37	250	jehličkové	165	100 x 85	80 x 60	9	45
LH-POEV 125K-1	BH-POEV 125K-1	LH-POEV 125K-1-FI	125	37	250	kuličkové	165	100 x 85	80 x 60	9	45
LH-POEV 125R-3	BH-POEV 125R-3	LH-POEV 125R-3-FI	125	37	250	jehličkové	165	140 x 110	105 x 75–80	11	45
LH-POEV 125K-3	BH-POEV 125K-3	LH-POEV 125K-3-FI	125	37	250	kuličkové	165	140 x 110	105 x 75–80	11	45
LH-POEV 160R	BH-POEV 160R	LH-POEV 160R-FI	160	50	400	jehličkové	202	140 x 110	105 x 75–80	11	65
LH-POEV 160KA	BH-POEV 160KA	LH-POEV 160KA-FI	160	50	400	kuličkové (CC)	202	140 x 110	105 x 75–80	11	65
LH-POEV 200R	BH-POEV 200R	LH-POEV 200R-FI	200	50	500	jehličkové	245	140 x 110	105 x 75–80	11	70
LH-POEV 200KA	BH-POEV 200KA	LH-POEV 200KA-FI	200	50	500	kuličkové (CC)	245	140 x 110	105 x 75–80	11	70
LH-POEV 250R	BH-POEV 250R	*	250	50	600	jehličkové	295	140 x 110	105 x 75–80	11	82
LH-POEV 250K	BH-POEV 250K	*	250	50	600	kuličkové	295	140 x 110	105 x 75–80	11	82

* Varianta brzdy „stop-top“ viz varianty / příslušenství

Varianty/příslušenství**



	s bezstopou šedou obručí	s bezstopou modrou obručí	v elektricky vodivém provedení, černá obruč	s brzdou „stop-top“	s centrální brzdou „central-stop“	s brzdou „ideal-stop“ celková výška +17 mm	s ochranou proti poranění nohou z oceli
Technický popis strana	52	53	50	112	113	112	116
Dodatek k obj.číslu	-SG	-SB	-EL	-ST	-CS13	-IS	-FS
Dodává se pro	všechny Ø kola 80–200 mm Ø 250 pouze kuličkové ložisko	Ø kola 100–200 mm	verze s kuličkovým ložiskem na vyžádání	všechny	Ø kola 160–200 mm	Ø kola 160–200 mm***	na vyžádání

** Další varianty / příslušenství: 1. Protiválcový kryt z ocelového plechu, pozinkovaný (-FA), na vyžádání k dispozici pro kola o Ø 100–250 mm; 2. Nerezové ložisko kola, resp. utěsnění kuličkového ložiska: viz varianty/příslušenství na stranách 212–213 3. Blokace směru (volná) 1 × 360°: RI-04.01 pro Ø kola 80–125 mm s deskou 100 × 85 mm, RI-05.03 pro Ø kola 160–200 mm (pouze pro otočné kladky bez brzdy otáčení, resp. pro otočné kladky s brzdou „stop-top“ a „central-stop“ na vyžádání)

*** Vhodná plastová vyrovnávací deska k vyrovnávání celkové výšky pro otočné a pevné kladky bez brzdy „ideal-stop“: objednací číslo AP3-17

Série LUH-POEV, BH-POEV

Kladky z ocelového plechu, provedení pro vysoké zatížení, uzavřené, se základovou deskou na přišroubování, kolo s elastickou celogumovou obručí „Blickle EasyRoll“



400–500 kg

Konzola: série LUH/BH

- silný ocelový plech, galvanicky zinkováno, modré chromátování, neobsahuje chrom VI

Otočná konzola:

- čtyřbodové uložení kuliček pro nejvyšší zatížení
- uzavřený, utěsněný otočný věnec

- díky čtyřem speciálně tvarovaným kaleným ložiskovým šálkům obzvláště odolná vůči rázům a nárazům

Kola: série POEV

- obruč: kvalitní elastická plná guma v kvalitě pro lehký chod „Blickle EasyRoll“, tvrdost 65 Shore A, barva černá
- disk kola: jakostní polyamid 6, odolný proti prasknutí, barva černá

Další detaily:

- série konzol: strana 93
- brzdy: strana 112–113
- série kol: strana 212–213
- typy ložisek: strana 84–85

3

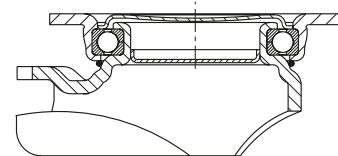

Otočné kladky	Pevné kladky	Otočné kladky s brzdou „stop-fix“	Ø kola [mm]	Šířka kola [mm]	Nosnost [kg]	Typ ložiska	Celková výška [mm]	Velikost základové desky [mm]	Vzdálenost otvorů na šrouby [mm]	Ø otvoru na šroub [mm]	Vyložení otočné kladky [mm]
LUH-POEV 160R	BH-POEV 160R	LUH-POEV 160R-FI	160	50	400	jehličkové	202	140 x 110	105 x 75–80	11	61
LUH-POEV 160KA	BH-POEV 160KA	LUH-POEV 160KA-FI	160	50	400	kuličkové (CC)	202	140 x 110	105 x 75–80	11	61
LUH-POEV 200R	BH-POEV 200R	LUH-POEV 200R-FI	200	50	500	jehličkové	245	140 x 110	105 x 75–80	11	63
LUH-POEV 200KA	BH-POEV 200KA	LUH-POEV 200KA-FI	200	50	500	kuličkové (CC)	245	140 x 110	105 x 75–80	11	63

Varianty/příslušenství *



	s bezstopou šedou obručí	s bezstopou modrou obručí	v elektricky vodivém provedení, černá obruč	s protislápnovým krytem, z ocelového plechu, pozinkováno	blokáce směru (volná) 1 × 360°	s nerezovým válečkovým ložiskem v náboji kola	s ochranou proti poranění nohou z oceli
Technický popis strana	52	53	50	116	115	84	116
Dodatek k obj.číslu	-SG	-SB	-EL	-FA	RI-05.03	-XR	-FS
Dodává se pro	všechny	všechny	verze s kuličkovým ložiskem na vyžádání	všechny	všechny**	všechny	na vyžádání

* Další varianty / příslušenství: 1. Kolo s dodatečným utěsněním kuličkového ložiska (-KAD), k dispozici pro všechny (technický popis na straně 84)

2. Nerezové kuličkové ložisko a protislápnový kryt, malý (-XKA), k dispozici pro všechny verze KA- varianty -SG, bezstopé, šedé (technický popis na straně 84)

** Pouze pro otočné kladky bez brzdy

Série ALEV

Kola pro vysoké zatížení s elastickou celogumovou obručí „Blickle EasyRoll“, s hliníkovým diskem kola

200–650 kg

Tvrdość běhounu

65 Shore A

Ochrana jízdního povrchu / jízdní hluk

velmi dobře

Valivý odpor

velmi dobře

Odolnost proti opotřebení

dobře



3

Obruč:

- kvalitní elastická plná guma v kvalitě pro lehký chod „Blickle EasyRoll“, tvrdost 65 Shore A
- velmi vysoký komfort jízdy
- velice šetrné k jízdnímu povrchu, tichý chod
- malý valivý odpor
- barva černá
- navulkanizováno na disk kola

Disk kola:

- tlakově litý hliník

Další vlastnosti:

- vysoká chemická odolnost vůči mnoha agresivním látkám, nikoli však vůči olejům
- teplotní odolnost: -20 °C až +80 °C, krátkodobě do +100 °C, snížená nosnost při překročení +60 °C

Další detaily:

- série kol: strana 63
- běhoun: strana 53
- typy ložisek: strana 84–85
- chemická odolnost: strana 51

Kola	Ø kola (D) [mm]	Šířka kola (T2) [mm]	Nosnost při 4 km/h [kg]	Nosnost při 10 km/h [kg]	Typ ložiska	Ø otvoru pro osu (d) [mm]	Délka náboje (T1) [mm]
ALEV 100/15K	100	40	200	–	kuličkové	15	40
ALEV 125/15K	125	40	250	–	kuličkové	15	45
ALEV 127/20K	125	50	300	150	kuličkové	20	60
ALEV 140/20K	140	40	300	150	kuličkové	20	60
ALEV 150/20K	150	50	400	200	kuličkové	20	60
ALEV 161/15K	160	40	300	150	kuličkové	15	60
ALEV 160/20K	160	50	400	200	kuličkové	20	60
ALEV 160/25K	160	50	400	200	kuličkové	25	60
ALEV 180/20K	180	50	450	220	kuličkové	20	60
ALEV 180/25K	180	50	450	220	kuličkové	25	60
ALEV 200/20K	200	50	500	250	kuličkové	20	60
ALEV 200/25K	200	50	500	250	kuličkové	25	60
ALEV 250/20K	250	50	650	320	kuličkové	20	60
ALEV 250/25K	250	50	650	320	kuličkové	25	60

Varianty/příslušenství



	s bezstopou šedou obručí	v antistatickém provedení, šedá obruč	v elektricky vodivém provedení, černá obruč
Technický popis strana	52	53	50
Dodatek k obj.číslu	-SG	-SG-AS	-EL
Dodává se pro	všechny	Ø kola 100, 125x40, 160x50, 200, 250 mm	Ø kola 100, 125x40, 160, 200, 250 mm

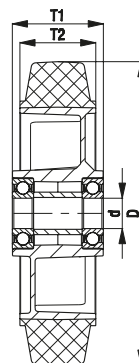

Série L-ALEV, B-ALEV, BH-ALEV

Kladky z ocelového plechu, středně těžké provedení, se základovou deskou na přišroubování, kolo s elastickou celogumovou obručí „Blickle EasyRoll“



200–500 kg

Konzola: série L/B/BH

- ocelový plech, galvanicky zinkováno, modré chromátování, neobsahuje chrom VI

Otočná konzola:

- dvouřadé uložení kuliček v otočném věnci
- stabilní středový čep (od Ø kola 150 mm)
- těsnění otočného věnce
- minimální vůle otočného věnce, lehký chod, vysoká životnost díky speciálnímu dynamickému nýtování otočného věnce

Kola: série ALEV

- obruč: kvalitní elastická plná guma v kvalitě pro lehký chod „Blickle EasyRoll“, tvrdost 65 Shore A, barva černá
- disk kola: tlakově litý hliník

Další detaily:

- série konzol: strana 91
- brzdy: strana 112–113
- série kol: strana 221
- typy ložisek: strana 84–85



3

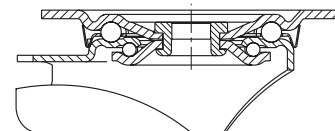

Otočné kladky	Pevné kladky	Otočné kladky s brzdou „stop-fix“	Ø kola [mm]	Šířka kola [mm]	Nosnost [kg]	Typ ložiska	Celková výška [mm]	Velikost základové desky [mm]	Vzdálenost otvorů na šrouby [mm]	Ø otvoru na šroub [mm]	Vyložení otočné kladky [mm]
L-ALEV 100K	B-ALEV 100K	L-ALEV 100K-FI	100	40	200	kuličkové	125	100 x 85	80 x 60	9	36
L-ALEV 125K	B-ALEV 125K	L-ALEV 125K-FI	125	40	250	kuličkové	150	100 x 85	80 x 60	9	38
L-ALEV 150K	B-ALEV 150K	L-ALEV 150K-FI	150	50	400	kuličkové	190	140 x 110	105 x 75–80	11	60
L-ALEV 161K	B-ALEV 161K	L-ALEV 161K-FI	160	40	300	kuličkové	195	140 x 110	105 x 75–80	11	60
L-ALEV 160K	B-ALEV 160K	L-ALEV 160K-FI	160	50	400	kuličkové	195	140 x 110	105 x 75–80	11	60
L-ALEV 180K	B-ALEV 180K	L-ALEV 180K-FI	180	50	400	kuličkové	215	140 x 110	105 x 75–80	11	60
L-ALEV 200K	B-ALEV 200K	L-ALEV 200K-FI	200	50	400	kuličkové	235	140 x 110	105 x 75–80	11	65
L-ALEV 250K-3	BH-ALEV 250K	*	250	50	500	kuličkové	295	140 x 110	105 x 75–80	11	77

* Varianta brzdy „stop-top“ viz varianty / příslušenství

Varianty/příslušenství



	s bezstopou šedou obručí	v antistatickém provedení, šedá obruč	v elektricky vodivém provedení, černá obruč	s brzdou „stop-top“	s centrální brzdou „central-stop“	s blokáci směru (volná) 1 × 360°	s ochranou proti poranění nohou z oceli
Technický popis strana	52	53	50	112	113	115	116
Dodatek k obj.číslu	-SG	-SG-AS	-EL	-ST	-CS11	viz **	-FS
Dodává se pro	všechny	Ø kola 100, 125x40, 160x50, 200, 250 mm	Ø kola 100, 125, 160, 200, 250 mm	všechny	Ø kola 160+200 mm	Ø kola a rozměry základové desky viz**	všechny

** RI-03.01 pro Ø kola 100–125 mm, RI-05.03 pro Ø kola 150–200 mm (Pouze pro otočné kladky bez brzdy, resp. pro otočné kladky s brzdou „stop-top“ a „central-stop“ na vyžádání)

Série LK-ALEV, BK-ALEV, BH-ALEV

Kladky z ocelového plechu, těžké provedení, se základovou deskou na přišroubování, kolo s elastickou celogumovou obručí „Blickle EasyRoll“



200–500 kg

Konzola: série LK/BK/BH

- silný ocelový plech, galvanicky zinkováno, modré chromátování, neobsahuje chrom VI

Otočná konzola:

- dvouřadé uložení kuliček v otočném věnci
- stabilní středový čep (od Ø kola 125x50 mm)
- těsnění otočného věnce
- minimální vůle otočného věnce, lehký chod, vysoká životnost díky speciálnímu dynamickému nýtování otočného věnce

Kola: série ALEV

- obruč: kvalitní elastická plná guma v kvalitě pro lehký chod „Blickle EasyRoll“, tvrdost 65 Shore A, barva černá
- disk kola: tlakově litý hliník

Další detaily:

- série konzol: strana 92
- brzdy: strana 112–113
- série kol: strana 221
- typy ložisek: strana 84–85

3

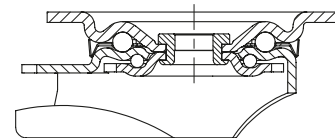

Otočné kladky	Pevné kladky	Otočné kladky s brzdou „stop-fix“	Ø kola [mm]	Šířka kola [mm]	Nosnost [kg]	Typ ložiska	Celková výška [mm]	Velikost základové desky [mm]	Vzdálenost otvorů na šrouby [mm]	Ø otvoru na šroub [mm]	Vyložení otočné kladky [mm]
LK-ALEV 100K-1	BK-ALEV 100K-1	LK-ALEV 100K-1-FI	100	40	200	kuličkové	130	100 x 85	80 x 60	9	45
LK-ALEV 100K-3	BK-ALEV 100K-3	LK-ALEV 100K-3-FI	100	40	200	kuličkové	130	140 x 110	105 x 75–80	11	45
LK-ALEV 125K-1	BK-ALEV 125K-1	LK-ALEV 125K-1-FI	125	40	250	kuličkové	155	100 x 85	80 x 60	9	48
LK-ALEV 125K-3	BK-ALEV 125K-3	LK-ALEV 125K-3-FI	125	40	250	kuličkové	155	140 x 110	105 x 75–80	11	48
LK-ALEV 127K	BH-ALEV 127K	LK-ALEV 127K-FI	125	50	300	kuličkové	170	140 x 110	105 x 75–80	11	55
LK-ALEV 150K	BH-ALEV 150K	LK-ALEV 150K-FI	150	50	400	kuličkové	197	140 x 110	105 x 75–80	11	60
LK-ALEV 160K	BH-ALEV 160K	LK-ALEV 160K-FI	160	50	400	kuličkové	202	140 x 110	105 x 75–80	11	60
LK-ALEV 180K	BH-ALEV 180K	LK-ALEV 180K-FI	180	50	450	kuličkové	223	140 x 110	105 x 75–80	11	65
LK-ALEV 200K	BH-ALEV 200K	LK-ALEV 200K-FI	200	50	500	kuličkové	245	140 x 110	105 x 75–80	11	62

Varianty/příslušenství *



	s bezstopou šedou obručí	v antistatickém provedení, šedá obruč	v elektricky vodivém provedení, černá obruč	s brzdou „stop-top“	s centrální brzdou „central-stop“	s brzdou „ideal-stop“ celková výška +17 mm	blokace směru (volná) 1 × 360°
Technický popis strana	52	53	50	112	113	112	115
Dodatek k obj.číslu	-SG	-SG-AS	-EL	-ST	-CS11	-IS	viz ***
Dodává se pro	všechny	Ø kola 100, 125x40, 160, 200, 250 mm	Ø kola 100, 125x40, 160, 200 mm	všechny	Ø kola 100–125x40 mm	Ø kola 100, 125, 160, 200 mm se základovou deskou 140x110 mm**	Ø kola a rozměry základové desky viz***

* Další varianty / příslušenství: ochrana proti poranění nohou z oceli (-FS), k dispozici na vyžádání

** Vhodná plastová vyrovnávací deska k vyrovnání celkové výšky pro otočné a pevné kladky bez brzdy „ideal-stop“: **objednací číslo AP3-17**

*** **RI-05.01** pro Ø kola 100–125 mm se základovou deskou 100x85 mm, **RI-03.03** pro Ø kola 100–125x40 mm se základovou deskou 140x110 mm, **RI-05.03** pro Ø kola 125x50–200 mm (Pouze pro otočné kladky bez brzdy, resp. pro otočné kladky s brzdou „stop-top“ a „central-stop“ na vyžádání)

Série LH-ALEV, BH-ALEV

Kladky z ocelového plechu, provedení pro vysoké zatížení, se základovou deskou na přišroubování, kolo s elastickou celogumovou obručí „Blickle EasyRoll“



200–650 kg

Konzola: série LH/BH

- silný ocelový plech, galvanicky zinkováno, modré chromátování, neobsahuje chrom VI
- těžká vidlice a základová deska

Otočná konzola:

- dvouřadé uložení kuliček v otočném věnci
- velice stabilní středový čep, zašroubovaný a zajištěný
- díky čtyřem speciálně tvarovaným kaleným ložiskovým šálkům obzvláště odolná vůči rázům a nárazům

Kola: série ALEV

- obruč: kvalitní elastická plná guma v kvalitě pro lehký chod „Blickle EasyRoll“, tvrdost 65 Shore A, barva černá
- disk kola: tlakově litý hliník

Další detaily:

- série konzol: strana 92
- brzdy: strana 112–113
- série kol: strana 221
- typy ložisek: strana 84–85

3

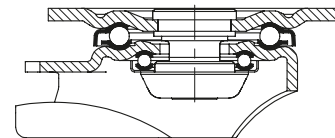

Otočné kladky	Pevné kladky	Otočné kladky s brzdou „stop-fix“	Ø kola [mm]	Šířka kola [mm]	Nosnost [kg]	Typ ložiska	Celková výška [mm]	Velikost základové desky [mm]	Vzdálenost otvorů na šrouby [mm]	Ø otvoru na šroub [mm]	Vyložení otočné kladky [mm]
LH-ALEV 100K-1	BH-ALEV 100K-1	LH-ALEV 100K-1-FI	100	40	200	kuličkové	140	100 x 85	80 x 60	9	45
LH-ALEV 100K-3	BH-ALEV 100K-3	LH-ALEV 100K-3-FI	100	40	200	kuličkové	140	140 x 110	105 x 75–80	11	45
LH-ALEV 125K-1	BH-ALEV 125K-1	LH-ALEV 125K-1-FI	125	40	250	kuličkové	165	100 x 85	80 x 60	9	45
LH-ALEV 125K-3	BH-ALEV 125K-3	LH-ALEV 125K-3-FI	125	40	250	kuličkové	165	140 x 110	105 x 75–80	11	45
LH-ALEV 127K	BH-ALEV 127K	LH-ALEV 127K-FI	125	50	300	kuličkové	170	140 x 110	105 x 75–80	11	55
LH-ALEV 150K	BH-ALEV 150K	LH-ALEV 150K-FI	150	50	400	kuličkové	197	140 x 110	105 x 75–80	11	65
LH-ALEV 160K	BH-ALEV 160K	LH-ALEV 160K-FI	160	50	400	kuličkové	202	140 x 110	105 x 75–80	11	65
LH-ALEV 180K	BH-ALEV 180K	LH-ALEV 180K-FI	180	50	450	kuličkové	223	140 x 110	105 x 75–80	11	67
LH-ALEV 200K	BH-ALEV 200K	LH-ALEV 200K-FI	200	50	500	kuličkové	245	140 x 110	105 x 75–80	11	70
LH-ALEV 250K	BH-ALEV 250K	*	250	50	650	kuličkové	295	140 x 110	105 x 75–80	11	82

* Varianta brzdy „stop-top“ viz varianty / příslušenství

Varianty/příslušenství**



	s bezstopou šedou obručí	v antistatickém provedení, šedá obruč	v elektricky vodivém provedení, černá obruč	s brzdou „stop-top“	s centrální brzdou „central-stop“	s brzdou „ideal-stop“ celková výška +17 mm	blokáce směru (volná) 1 × 360°
Technický popis strana	52	53	50	112	113	112	115
Dodatek k obj.číslu	-SG	-SG-AS	-EL	-ST	-CS13	-IS	viz ****
Dodává se pro	všechny	Ø kola 100, 125x40, 160, 200, 250 mm	Ø kola 100, 125x40, 160, 200, 250 mm	všechny	Ø kola 160+200 mm	Ø kola 160+200 mm***	Ø kola a rozměry základové desky viz****

** Další varianty / příslušenství: ochrana proti poranění nohou z oceli (-FS), k dispozici pro všechny

*** Vhodná plastová vyrovnávací deska k vyrovnávání celkové výšky pro otočné a pevné kladky bez brzdy „ideal-stop“: objednáací číslo AP3-17

**** RI-04.01 pro Ø kola 100–125x40 mm se základovou deskou 100x85 mm, RI-04.03 pro Ø kola 100–125x40 mm se základovou deskou 140x110 mm, RI-05.03 pro Ø kola 125x50–200 mm (Pouze pro otočné kladky bez brzdy, resp. pro otočné kladky s brzdou „stop-top“ a „central-stop“ na vyžádání)

Série LUH-ALEV, BH-ALEV

Kladky z ocelového plechu, provedení pro vysoké zatížení, uzavřené, se základovou deskou na přišroubování, kolo s elastickou celogumovou obručí „Blickle EasyRoll“



300–500 kg

Konzola: série LUH/BH

- silný ocelový plech, galvanicky zinkováno, modré chromátování, neobsahuje chrom VI

Otočná konzola:

- čtyřbodové uložení kuliček pro nejvyšší zatížení
- uzavřený, utěsněný otočný věnec
- díky čtyřem speciálně tvarovaným kaleným ložiskovým šálkům obzvláště odolná vůči rázům a nárazům

Kola: série ALEV

- obruč: kvalitní elastická plná guma v kvalitě pro lehký chod „Blickle EasyRoll“, tvrdost 65 Shore A, barva černá
- disk kola: tlakově litý hliník

Další detaily:

- série konzol: strana 93
- brzdy: strana 112–113
- série kol: strana 221
- typy ložisek: strana 84–85

3

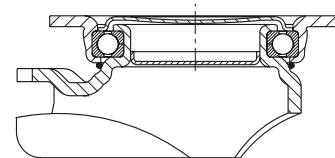

Otočné kladky	Pevné kladky	Otočné kladky s brzdou „stop-fix“	Ø kola [mm]	Šířka kola [mm]	Nosnost [kg]	Typ ložiska	Celková výška [mm]	Velikost základové desky [mm]	Vzdálenost otvorů na šrouby [mm]	Ø otvoru na šroub [mm]	Vyložení otočné kladky [mm]
LUH-ALEV 127K	BH-ALEV 127K	LUH-ALEV 127K-FI	125	50	300	kuličkové	170	140 x 110	105 x 75–80	11	55
LUH-ALEV 150K	BH-ALEV 150K	LUH-ALEV 150K-FI	150	50	400	kuličkové	197	140 x 110	105 x 75–80	11	61
LUH-ALEV 160K	BH-ALEV 160K	LUH-ALEV 160K-FI	160	50	400	kuličkové	202	140 x 110	105 x 75–80	11	61
LUH-ALEV 200K	BH-ALEV 200K	LUH-ALEV 200K-FI	200	50	500	kuličkové	245	140 x 110	105 x 75–80	11	63

Varianty/příslušenství



	s bezstopou šedou obručí	v antistatickém provedení, šedá obruč	v elektricky vodivém provedení, černá obruč	blokové směru (volná) 1 × 360°	s ochranou proti poranění nohou z oceli
Technický popis strana	52	53	50	115	116
Dodatek k obj.čísle	-SG	-SG-AS	-EL	RI-05.03	-FS
Dodává se pro	všechny	Ø kola 160–200 mm	Ø kola 160–200 mm	všechny*	na vyžádání

* Pouze pro otočné kladky bez brzdy

Série LO-ALEV, BO-ALEV

Kladky ze svařované oceli pro vysoké zatížení, kolo s elastickou celogumovou obručí „Blickle EasyRoll“



300–650 kg

Konzola: série LO/BO

- solidní ocelová svařovaná konstrukce, galvanicky zinkováno, modré chromátování, neobsahuje chrom VI

Otočná konzola:

- dvouřadé uložení kuliček v otočném věnci
- dodatečně zesíleno díky čtyřem speciálně tvarovaným kaleným ložiskovým šálkům
- svařovaný, velice stabilní středový čep, zašroubovaný a zajištěný
- těsnění otočného věnce pomocí labyrintové konstrukce
- maznička

Kola: série ALEV

- obruč: kvalitní elastická plná guma v kvalitě pro lehký chod „Blickle EasyRoll“, tvrdost 65 Shore A, barva černá
- disk kola: tlakově litý hliník

Další detaily:

- série konzol: strana 93
- brzdy: strana 112–113
- série kol: strana 221
- typy ložisek: strana 84–85

3

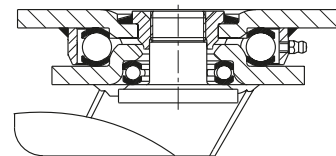

Otočné kladky	Pevné kladky	Otočné kladky s brzdou „stop-top“	Ø kola [mm]	Šířka kola [mm]	Nosnost [kg]	Typ ložiska	Celková výška [mm]	Velikost základové desky [mm]	Vzdálenost otvorů na šrouby [mm]	Ø otvoru na šroub [mm]	Vyložení otočné kladky [mm]
LO-ALEV 127K	BO-ALEV 127K	LO-ALEV 127K-ST	125	50	300	kuličkové	170	140 x 110	105 x 75–80	11	50
LO-ALEV 150K	BO-ALEV 150K	LO-ALEV 150K-ST	150	50	400	kuličkové	200	140 x 110	105 x 75–80	11	55
LO-ALEV 160K	BO-ALEV 160K	LO-ALEV 160K-ST	160	50	400	kuličkové	205	140 x 110	105 x 75–80	11	55
LO-ALEV 200K	BO-ALEV 200K	LO-ALEV 200K-ST	200	50	500	kuličkové	245	140 x 110	105 x 75–80	11	60
LO-ALEV 250K	BO-ALEV 250K	LO-ALEV 250K-ST	250	50	650	kuličkové	295	140 x 110	105 x 75–80	11	70

Varianty/příslušenství



	s bezstopou šedou obručí	v antistatickém provedení, šedá obruč	v elektricky vodivém provedení, černá obruč	s blokáci směru 4 × 90°	s ochranou proti poranění nohou z oceli	brzdící patka
Technický popis strana	52	53	50	115	116	114
Dodatek k obj.číslu	-SG	-SG-AS	-EL	-RI4	-FS	FF 125 / 150 / 160 / 200
Dodává se pro	všechny	Ø kola 160–250 mm	Ø kola 160–250 mm	Ø kola 125–200 mm	na vyžádání	Ø kola 125–200 mm

Série LHD-SE, BOD-SE, LHD-ALEV, BOD-ALEV

Dvojité kladky z ocelového plechu, provedení pro vysoké zatížení, se základovou deskou na přišroubování, kolo s elastickou celogumovou obručí „Blickle EasyRoll“



360–500 kg

Konzola: série LHD/BOD

- silný ocelový plech, galvanicky zinkováno, modré chromátování, neobsahuje chrom VI (pevná konzola: solidní ocelová svařovaná konstrukce)
- těžká vidlice a základová deska

Otočná konzola:

- dvouřadé uložení kuliček v otočném věnci
- velice stabilní středový čep, zašroubovaný a zajištěný
- díky čtyřem speciálně tvarovaným kaleným ložiskovým šálkům obzvláště odolná vůči rázům a nárazům

Kola: série ALEV/SE

- obruč: kvalitní elastická plná guma v kvalitě pro lehký chod „Blickle EasyRoll“, tvrdost 65 Shore A, barva černá
- disk kola: série ALEV: tlakově litý hliník
série SE: jakostní polyamid 6, pevná, černá

Další detaily:

- série konzol: strana 93
- série kol: strana 221, 228
- typy ložisek: strana 84–85

3

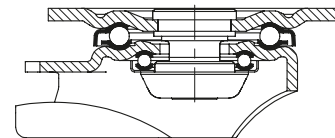

Otočné kladky	Pevné kladky	Ø kola [mm]	Šířka kola [mm]	Nosnost [kg]	Typ ložiska	Celková výška [mm]	Velikost základové desky [mm]	Vzdálenost otvorů na šrouby [mm]	Ø otvoru na šroub [mm]	Vyložení otočné kladky [mm]
LHD-SE 80K	BOD-SE 80K	80	2 x 45	360	kuličkové	115	140 x 110	105 x 75–80	11	45
LHD-ALEV 100K	BOD-ALEV 100K	100	2 x 40	400	kuličkové	145	140 x 110	105 x 75–80	11	45
LHD-ALEV 125K	BOD-ALEV 125K	125	2 x 40	500	kuličkové	170	140 x 110	105 x 75–80	11	50

Pevné kladky: dlouhá strana základové desky paralelně k ose kola

Varianty/příslušenství



	s bezstopou šedou obručí	v antistatickém provedení, šedá obruč	v elektricky vodivém provedení, černá obruč
Technický popis strana	52	53	50
Dodatek k obj.číslo	-SG	-SG-AS	-EL
Dodává se pro	Ø kola 100–125 mm	Ø kola 100–125 mm	Ø kola 100–125 mm

Série SE

Kola pro vysoké zatížení s elastickou celogumovou obručí „Blickle EasyRoll“, s diskem kola ze svařované oceli resp. s polyamidovým diskem kola



200–1 150 kg

Tvrdość běhounu

65 Shore A

Ochrana jízdního povrchu / jízdní hluk

velmi dobře

Valivý odpor

velmi dobře

Odolnost proti opotřebení

dobře



Obruč:

- kvalitní elastická plná guma v kvalitě pro lehký chod „Blickle EasyRoll“, tvrdost 65 Shore A
- velmi vysoký komfort jízdy
- velice šetrné k jízdnímu povrchu, tichý chod
- malý valivý odpor
- barva černá
- navulkanizováno na disk kola resp. objednáací číslo ...-Z: vyztuženo ocelovým drátem a nalisováno

Disk kola:

- silnostěnný ocelový plech, s ocelovým nábojem, trojitě svařováno
- odolné vůči nečistotám, nárazům a rázům
- lakováno, barva antracit
- Ø kola 80–125 mm z jakostního polyamidu 6, odolný proti prasknutí, barva černá

Další vlastnosti:

- chemická odolnost vůči mnoha agresivním látkám, nikoli však vůči olejům
- teplotní odolnost: -20 °C až +80 °C, krátkodobě do +100 °C, snížená nosnost při překročení +60 °C

Další detaily:

- série kol: strana 63
- běhoun: strana 53
- typy ložisek: strana 84–85
- chemická odolnost: strana 51

Kola	Ø kola (D) [mm]	Šířka kola (T2) [mm]	Nosnost při 4 km/h [kg]	Nosnost při 10 km/h [kg]	Typ ložiska	Ø otvoru pro osu (d) [mm]	Délka náboje (T1) [mm]
SE 80/20K	80	45	200	–	kuličkové	20	45
SE 100/20K	100	45	270	–	kuličkové	20	45
SE 125/20K	125	53	320	180	kuličkové	20	60
SE 160/20K	160	50	450	250	kuličkové	20	60
SE 200/20K	200	50	600	350	kuličkové	20	60
SE 200/25K	200	50	600	350	kuličkové	25	60
SE 202/25K	200	80	850	500	kuličkové	25	90
SE 250/25K	250	60	850	500	kuličkové	25	70
SE 252/25K	250	80	1 000	600	kuličkové	25	90
SE 252/30K	250	80	1 000	600	kuličkové	30	90
SE 300/30K	300	75	1 000	650	kuličkové	30	85
SE 360/30K-Z	360	75	950	760	kuličkové	30	90
SE 400/35K-Z	400	65	900	720	kuličkové	35	75
SE 415/35K-Z	415	90	1 150	920	kuličkové	35	100

Další rozměry viz série kol GEV na straně 234

Varianty/příslušenství



	s bezstopou šedou obručí	s mazničkou
Technický popis strana	52	
Dodatek k obj.číslo	-SG	-NI
Dodává se pro	Ø kola 125–200 mm, zbytek na vyžádání	kolo Ø 200–415 mm na vyžádání

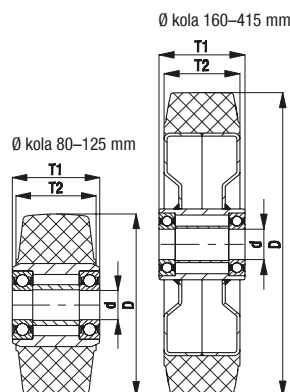

Série LK-SE, BK-SE, BH-SE

Kladky z ocelového plechu, těžké provedení, se základovou deskou na přišroubování, kolo s elastickou gumovou obručí „Blickle EasyRoll“



200–600 kg

Konzola: série LK/BK/BH

- silný ocelový plech, galvanicky zinkováno, modré chromátování, neobsahuje chrom VI

Otočná konzola:

- dvouřadé uložení kuliček v otočném věnci
- stabilní středový čep (od Ø kola 125x50 mm)
- těsnění otočného věnce
- minimální vůle otočného věnce, lehký chod, vysoká životnost díky speciálnímu dynamickému nýtování otočného věnce

Kola: série SE

- obruč: kvalitní elastická plná guma v kvalitě pro lehký chod „Blickle EasyRoll“, tvrdost 65 Shore A, barva černá
- disk kola: silnostěnný ocelový plech, s ocelovým nábojem, lakovaný, barva antracit. Ø kola 80–125 mm z jakostního polyamidu 6, odolný proti prasknutí, barva černá

Další detaily:

- série konzol: strana 92
- brzdy: strana 112–113
- série kol: strana 228
- typy ložisek: strana 84–85

3

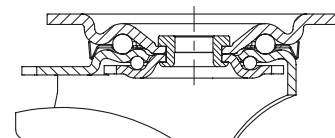

Otočné kladky	Pevné kladky	Otočné kladky s brzdou „stop-fix“	Ø kola [mm]	Šířka kola [mm]	Nosnost [kg]	Typ ložiska	Celková výška [mm]	Velikost základové desky [mm]	Vzdálenost otvorů na šrouby [mm]	Ø otvoru na šroub [mm]	Vyložení otočné kladky [mm]
LK-SE 80K	BK-SE 80K	LK-SE 80K-FI	80	45	200	kuličkové	110	100 x 85	80 x 60	9	40
LK-SE 100K-1	BK-SE 100K-1	LK-SE 100K-1-FI	100	45	270	kuličkové	130	100 x 85	80 x 60	9	45
LK-SE 100K-3	BK-SE 100K-3	LK-SE 100K-3-FI	100	45	270	kuličkové	130	140 x 110	105 x 75–80	11	45
LK-SE 125K	BH-SE 125K	LK-SE 125K-FI	125	53	320	kuličkové	170	140 x 110	105 x 75–80	11	55
LK-SE 160K	BH-SE 160K	LK-SE 160K-FI	160	50	450	kuličkové	202	140 x 110	105 x 75–80	11	60
LK-SE 200K	BH-SE 200K	LK-SE 200K-FI	200	50	600	kuličkové	245	140 x 110	105 x 75–80	11	62

Varianty/příslušenství



	s bezstopou šedou obručí	s brzdou „stop-top“	blokace směru (volná) 1 × 360°	blokace směru (volná) 1 × 360°	blokace směru (volná) 1 × 360°	s ochranou proti poranění nohou z oceli
Technický popis strana	52	112	115	115	115	116
Dodatek k obj.čísle	-SG	-ST	RI-05.01	RI-03.03	RI-05.03	-FS
Dodává se pro	Ø kola 125–200 mm, zbytek na vyžádání	všechny	Ø kola 80–100 mm se základovou deskou 100x85 mm*	Ø kola 100 mm se základovou deskou 140x110 mm*	Ø kola 125–200 mm*	na vyžádání

* Pouze pro otočné kladky bez brzdy, resp. pro otočné kladky s brzdou „stop-top“ na vyžádání

Série LH-SE, BH-SE

Kladky z ocelového plechu, provedení pro vysoké zatížení, se základovou deskou na přišroubování, kolo s elastickou gumovou obručí „Blickle EasyRoll“



200–850 kg

Konzola: série LH/BH

- silný ocelový plech, galvanicky zinkováno, modré chromátování, neobsahuje chrom VI
- těžká vidlice a základová deska

Otočná konzola:

- dvouřadé uložení kuliček v otočném věnci
- velice stabilní středový čep, zašroubovaný a zajištěný
- díky čtyřem speciálně tvarovaným kaleným ložiskovým šálkům obzvláště odolná vůči rázům a nárazům

Kola: série SE

- obruč: kvalitní elastická plná guma v kvalitě pro lehký chod „Blickle EasyRoll“, tvrdost 65 Shore A, barva černá
- disk kola: silnostěnný ocelový plech, s ocelovým nábojem, lakovaný, barva antracit. Ø kola 80–125 mm z jakostního polyamidu 6, odolný proti prasknutí, barva černá

Další detaily:

- série konzol: strana 92
- brzdy: strana 112–113
- série kol: strana 228
- typy ložisek: strana 84–85



3

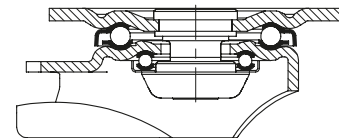

Otočné kladky	Pevné kladky	Otočné kladky s brzdou „stop-fix“	Ø kola [mm]	Šířka kola [mm]	Nosnost [kg]	Typ ložiska	Celková výška [mm]	Velikost základové desky [mm]	Vzdálenost otvorů na šrouby [mm]	Ø otvoru na šroub [mm]	Vyložení otočné kladky [mm]
LH-SE 80K	BH-SE 80K	LH-SE 80K-FI	80	45	200	kuličkové	120	100 x 85	80 x 60	9	45
LH-SE 100K-1	BH-SE 100K-1	LH-SE 100K-1-FI	100	45	270	kuličkové	140	100 x 85	80 x 60	9	45
LH-SE 100K-3	BH-SE 100K-3	LH-SE 100K-3-FI	100	45	270	kuličkové	140	140 x 110	105 x 75–80	11	45
LH-SE 125K	BH-SE 125K	LH-SE 125K-FI	125	53	320	kuličkové	170	140 x 110	105 x 75–80	11	55
LH-SE 160K	BH-SE 160K	LH-SE 160K-FI	160	50	450	kuličkové	202	140 x 110	105 x 75–80	11	65
LH-SE 200K	BH-SE 200K	LH-SE 200K-FI	200	50	600	kuličkové	245	140 x 110	105 x 75–80	11	70
LH-SE 202K	BO-SE 202K *	**	200	80	800	kuličkové	245	140 x 110	105 x 75–80	11	70
LH-SE 250K	BH-SE 250K	**	250	60	850	kuličkové	295	140 x 110	105 x 75–80	11	82

* Ocelová svařovaná konstrukce

** Varianta brzdy „stop-top“ viz varianty / příslušenství

Varianty/příslušenství



	s bezstopou šedou obručí	s brzdou „stop-top“	s centrální brzdou „central-stop“	s brzdou „ideal-stop“ celková výška +17 mm	blokové směru (volná) 1 × 360°	s ochranou proti poranění nohou z oceli	brzdící patka
Technický popis strana	52	112	113	112	115	116	114
Dodatek k obj.číslu	-SG	-ST	-CS13	-IS	viz ****	-FS	FF 125 / 160 / 200
Dodává se pro	Ø kola 125–200 mm, zbytek na vyžádání	všechny	Ø kola 160–200x50 mm	Ø kola 160–200 mm***	Ø kola a rozměry základové desky viz****	Ø kola 100–250 mm	Ø kola 125–200 mm

*** Vhodná plastová vyrovnávací deska k vyrovnávání celkové výšky pro otočné a pevné kladky bez brzdy „ideal-stop“: **objednací číslo AP3-17**

**** RI-04.01 pro Ø kola 80–100 mm se základovou deskou 100x85 mm, RI-04.03 pro Ø kola 100 mm se základovou deskou 140x110 mm, RI-05.03 pro Ø kola 125–200x50 mm (Pouze pro otočné kladky bez brzdy, resp. pro otočné kladky s brzdou „stop-top“ a „central-stop“ na vyžádání)

Série LO-SE, BO-SE

Kladky ze svařované oceli pro vysoké zatížení, kolo s elastickou celogumovou obručí „Blickle EasyRoll“



320–850 kg

Konzola: série LO/BO

- solidní ocelová svařovaná konstrukce, galvanicky zinkováno, modré chromátování, neobsahuje chrom VI

Otočná konzola:

- dvouřadé uložení kuliček v otočném věnci
- dodatečně zesíleno díky **čtyřem speciálně tvarovaným kaleným ložiskovým šálkům**
- svařovaný, velice stabilní středový čep, zašroubovaný a zajištěný
- těsnění otočného věnce pomocí labyrintové konstrukce
- maznička

Kola: série SE

- obruč: kvalitní elastická plná guma v kvalitě pro lehký chod „Blickle EasyRoll“, tvrdost 65 Shore A, barva černá
- disk kola: silnostěnný ocelový plech, s ocelovým nábojem, lakováno, barva černá. Ø kola 125 mm z jakostního polyamidu 6, odolný proti prasknutí, barva černá

Další detaily:

- série konzol: strana 93
- brzdy: strana 112–113
- série kol: strana 228
- typy ložisek: strana 84–85

Blickle EasyRoll

3

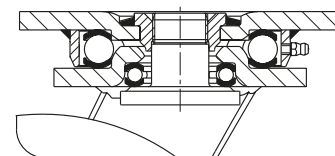

Otočné kladky	Pevné kladky	Otočné kladky s brzdou „stop-top“	Ø kola [mm]	Šířka kola [mm]	Nosnost [kg]	Typ ložiska	Celková výška [mm]	Velikost základové desky [mm]	Vzdálenost otvorů na šrouby [mm]	Ø otvoru na šroub [mm]	Vyložení otočné kladky [mm]
LO-SE 125K	BO-SE 125K	LO-SE 125K-ST	125	53	320	kuličkové	170	140 x 110	105 x 75–80	11	50
LO-SE 160K	BO-SE 160K	LO-SE 160K-ST	160	50	450	kuličkové	205	140 x 110	105 x 75–80	11	55
LO-SE 200K	BO-SE 200K	LO-SE 200K-ST	200	50	600	kuličkové	245	140 x 110	105 x 75–80	11	60
LO-SE 202K	BO-SE 202K	LO-SE 202K-ST	200	80	850	kuličkové	245	140 x 110	105 x 75–80	11	65
LO-SE 250K	BO-SE 250K	LO-SE 250K-ST	250	60	850	kuličkové	295	140 x 110	105 x 75–80	11	70

Varianty/příslušenství



	s bezstopou šedou obručí	s blokáci směru 4 × 90°	s ochranou proti poranění nohou z oceli	brzdící patka
Technický popis strana	52	115	116	114
Dodatek k obj.číslu	-SG	-R14	-FS	FF 125 / 160 / 200
Dodává se pro	Ø kola 125–200 mm, zbytek na vyžádání	Ø kola 125–200x50 mm	na vyžádání	Ø kola 125–200 mm

Série LS-SE, BS-SE

Kladky ze svařované oceli pro vysoké zatížení, provedení otočného věnce pro vysoké zatížení, kolo s elastickou celogumovou obručí „Blickle EasyRoll“



320–1 150 kg

Konzola: série LS/BS

- obzvláště robustní ocelová svařovaná konstrukce, galvanicky zinkováno, žluté chromátování, neobsahuje chrom VI

Otočná konzola:

- axiálně-radiální kuličkové ložisko ISO 104 a kuželikové ložisko ISO 355 v otočném věnci
- svařovaný, velice stabilní středový čep, zašroubovaný a zajištěný
- ochrana proti prachu a stříkající vodě
- maznička

Kola: série SE

- obruč: kvalitní elastická plná guma v kvalitě pro lehký chod „Blickle EasyRoll“, tvrdost 65 Shore A, barva černá
- disk kola: silnostěnný ocelový plech, lakovaný, barva antracit. Ø kola 125 mm z jakostního polyamidu 6, odolný proti prasknutí, barva černá

Další detaily:

- série konzol: strana 94
- brzdy: strana 112–113
- série kol: strana 228
- typy ložisek: strana 84–85

3

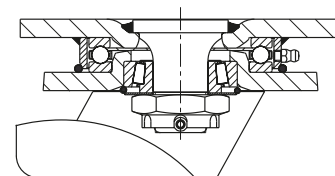

Otočné kladky	Pevné kladky	Otočné kladky s brzdou „stop-top“	Ø kola [mm]	Šířka kola [mm]	Nosnost [kg]	Typ ložiska	Celková výška [mm]	Velikost základové desky [mm]	Vzdálenost otvorů na šrouby [mm]	Ø otvoru na šroub [mm]	Vyložení otočné kladky [mm]
LS-SE 125K	BS-SE 125K	LS-SE 125K-ST	125	53	320	kuličkové	170	140 x 110	105 x 75–80	11	50
LS-SE 160K	BS-SE 160K	LS-SE 160K-ST	160	50	450	kuličkové	205	140 x 110	105 x 75–80	11	55
LS-SE 200K	BS-SE 200K	LS-SE 200K-ST	200	50	600	kuličkové	245	140 x 110	105 x 75–80	11	60
LS-SE 202K	BS-SE 202K	LS-SE 202K-ST	200	80	850	kuličkové	255	175 x 140	140 x 105	14	65
LS-SE 250K	BS-SE 250K	LS-SE 250K-ST	250	60	850	kuličkové	305	175 x 140	140 x 105	14	75
LS-SE 252K	BS-SE 252K	LS-SE 252K-ST	250	80	1 000	kuličkové	305	175 x 140	140 x 105	14	75
LS-SE 300K	BS-SE 300K	LS-SE 300K-ST	300	75	1 000	kuličkové	355	175 x 140	140 x 105	14	85
LS-SE 360K-Z	BS-SE 360K-Z		360	75	950	kuličkové	420	175 x 140	140 x 105	14	85
LS-SE 415K-Z	BS-SE 415K-Z		415	90	1 150	kuličkové	478	200 x 160	160 x 120	14	100

Varianty/příslušenství



	s bezstopou šedou obručí	s blokadí kola „Radstop“	s blokadí směru 4 × 90°	s ochranou proti poranění nohou z oceli	brzdící patka
Technický popis strana	52	113	115	116	114
Dodatek k obj.čísle	-SG	-RA	-RI4	-FS	FF 125 / 160 / 200
Dodává se pro	Ø kola 125–200 mm, zbytek na vyžádání	kolo Ø 360–415 mm na vyžádání	všechny	do Ø kola 250 mm	Ø kola 125–200x50 mm

Série LSD-SE, BSD-SE

Dvojité kladky ze svařované oceli pro vysoké zatížení, provedení otočného věnce pro vysoké zatížení, kola s elastickou celogumovou obručí „Blickle EasyRoll“



900–2 000 kg

Konzola: série LSD/BSL

- obzvláště robustní ocelová svařovaná konstrukce, galvanicky zinkováno, žluté chromátování, neobsahuje chrom VI
- Otočná konzola:
- axiálně-radiální kuličkové ložisko ISO 104 a kuželkové ložisko ISO 355 v otočném věnci
 - svařovaný, velice stabilní středový čep, zašroubovaný a zajištěný
 - ochrana proti prachu a stříkající vodě
 - maznička

Kola: série SE

- obruč: kvalitní elastická plná guma v kvalitě pro lehký chod „Blickle EasyRoll“, tvrdost 65 Shore A, barva černá
- disk kola: silnostěnný ocelový plech, s ocelovým nábojem, lakovaný, barva antracit

Další detaily:

- série konzol: strana 94
- brzdy: strana 112–113
- série kol: strana 228
- typy ložisek: strana 84–85

3

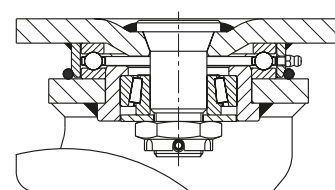

Otočné kladky	Pevné kladky	Ø kola [mm]	Šířka kola [mm]	Nosnost [kg]	Typ ložiska	Celková výška [mm]	Velikost základové desky [mm]	Vzdálenost otvorů na šrouby [mm]	Ø otvoru na šroub [mm]	Vyložení otočné kladky [mm]
LSD-SE 160K-35	BSD-SE 160K-35	160	2 x 50	900	kuličkové	220	175 x 140	140 x 105	14	55
LSD-SE 200K-35	BSD-SE 200K-35	200	2 x 50	1 200	kuličkové	260	175 x 140	140 x 105	14	60
LSD-SE 250K	BSD-SE 250K	250	2 x 60	1 700	kuličkové	330	255 x 200	210 x 160	18	70
LSD-SE 300K	BSD-SE 300K	300	2 x 75	2 000	kuličkové	380	255 x 200	210 x 160	18	80

Pevné kladky: dlouhá strana základové desky paralelně k ose kola

Varianty/příslušenství



	s bezstopou šedou obručí	s blokáci kola „Radstop“	s blokáci kola „Radstop“	s blokáci směru 4 × 90°	s blokáci směru 4 × 90° (ovládané ručně)	s ochranou proti poranění nohou z oceli
Technický popis strana	52	113	113	115	115	116
Dodatek k obj.číslu	-SG	-RA	-RAH	-RI4	-RI4H	-FS
Dodává se pro	Ø kola 160–200 mm, zbytek na vyžádání	kolo Ø 160–200 mm na vyžádání	kolo Ø 250–300 mm na vyžádání	kolo Ø 160–200 mm na vyžádání	kolo Ø 250–300 mm na vyžádání	na vyžádání

Série GEV

Kola pro vysoké zatížení s elastickou celogumovou obručí, s litinovým diskem kola

870–4 540 kg

Tvrdość běhounu

65 Shore A

Ochrana jízdního povrchu / jízdní hluk

velmi dobře

Valivý odpor

velmi dobře

Odolnost proti opotřebení

dobře

3

Obruč:

- kvalitní elastická plná guma v kvalitě pro lehký chod, vyztuženo ocelovým drátem, tvrdost 65 Shore A
- velmi vysoký komfort jízdy
- velice šetrné k jízdnímu povrchu, tichý chod
- malý valivý odpor
- barva černá

Disk kola:

- robustní šedá litina
- s mazničkou
- lakováno, barva antracit

Další vlastnosti:

- chemická odolnost vůči mnoha agresivním látkám, nikoli však vůči olejům
- teplotní odolnost: -20 °C až +80 °C, krátkodobě do +100 °C, snížená nosnost při překročení +60 °C
- disk kola je cca o 4 mm širší než uvedená šířka obruče

Další detaily:

- série kol: strana 63
- běhoun: strana 53
- typy ložisek: strana 84–85
- chemická odolnost: strana 51



Kola	Ø kola	Šířka kola	Nosnost při 4 km/h	Nosnost při 10 km/h	Nosnost při 16 km/h	Typ ložiska	Ø otvoru pro osu (d) [mm]	Délka náboje (T1) [mm]
	(D) [mm]	(T2) [mm]	[kg]	[kg]	[kg]			
GEV 254/30K	250	130	1 270	875	800	kuličkové	30	130
GEV 280/25K	280	75	870	580	440	kuličkové	25	90
GEV 302/35K	300	90	1 080	720	540	kuličkové	35	90
GEV 360/30K	360	60	900	600	450	kuličkové	30	75
GEV 362/35K	360	75	1 140	760	570	kuličkové	35	90
GEV 400/30K	400	75	1 200	800	600	kuličkové	30	90
GEV 405/45K	405	130	1 800	1 200	900	kuličkové	45	130
GEV 425/45K	425	150	2 160	1 450	1 100	kuličkové	45	150
GEV 500/35K	500	85	1 560	1 050	780	kuličkové	35	90
GEV 520/40K	520	100	1 830	1 225	920	kuličkové	40	100
GEV 550/60K	550	160	2 700	1 800	1 350	kuličkové	60	160
GEV 610/60K	610	150	2 700	1 800	1 350	kuličkové	60	150
GEV 620/65K	620	200	4 540	3 105	2 835	kuličkové	65	200

Další Ø kol na vyžádání

Varianty/příslušenství



	s bezstopou obručí v přírodní barvě	kolo s krytem ložiska letmo uloženého kola	hnací kola s drážkou v náboji	přírubová kola
Technický popis strana	53	117	542	552
Dodatek k obj.číslo	-SN	-E	série GEVN	série GEVA
Dodává se pro	na vyžádání	na vyžádání	viz strana 540	viz strana 550

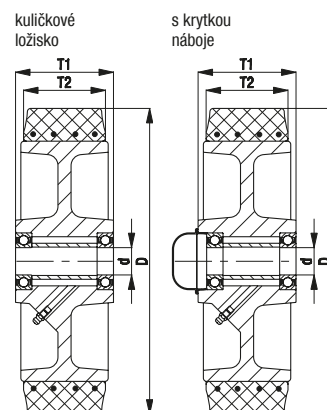

Série LS-GEV, BS-GEV

Kladky ze svařované oceli pro vysoké zatížení, provedení otočného věnce pro vysoké zatížení, kolo s elastickou celogumovou obručí

1 080–4 540 kg

Konzola: série LS/BS

- obzvláště robustní ocelová svařovaná konstrukce, galvanicky zinkováno, žluté chromátování, neobsahuje chrom VI
- Otočná konzola:
- axiálně-radiální kuličkové ložisko ISO 104 a kuželikové ložisko ISO 355 v otočném věnci
 - svařovaný, velice stabilní středový čep, zašroubovaný a zajištěný
 - ochrana proti prachu a stříkající vodě
 - maznička

Kola: série GEV

- obruč: kvalitní elastická plná guma v kvalitě pro lehký chod, tvrdost 65 Shore A, barva černá
- disk kola: robustní šedá litina, s mazničkou, lakovaný, barva antracit

Další detaily:

- série konzol: strana 94
- brzdy: strana 112–113
- série kol: strana 234
- typy ložisek: strana 84–85

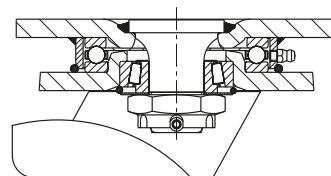

Otočné kladky	Pevné kladky	Ø kola [mm]	Šířka kola [mm]	Nosnost [kg]	Typ ložiska	Celková výška [mm]	Velikost základové desky [mm]	Vzdálenost otvorů na šrouby [mm]	Ø otvoru na šroub [mm]	Vyložení otočné kladky [mm]
LS-GEV 302K	BS-GEV 302K	300	90	1 080	kuličkové	355	200 x 160	160 x 120	14	85
LS-GEV 400K	BS-GEV 400K	400	75	1 200	kuličkové	470	200 x 160	160 x 120	14	100
LS-GEV 520K	BS-GEV 520K	520	100	1 830	kuličkové	580	200 x 160	160 x 120	14	125
LS-GEV 620K		620	200	4 540	kuličkové	710	255 x 200	210 x 160	18	130
	BS-GEV 620K	620	200	4 540	kuličkové	710	250 x 270	210 x 160	18	–

Varianty/příslušenství



	s brzdou „stop-top“	s blokadí směru 4 × 90°	s blokadí kola „Radstop“	s blokadí kola „Radstop“	s blokadí směru 4 × 90° (ovládané ručně)
Technický popis strana	112	115	113	113	115
Dodatek k obj.číslu	-ST	-RI4	-RA	-RAH	-RI4H
Dodává se pro	Ø kola 300 mm	Ø kola 300–520 mm	na vyžádání	na vyžádání	na vyžádání

Série DS

Dvojitá kola pro vysoké zatížení s elastickou celogumovou obručí, s diskem kola ze svařované oceli, těžké provedení

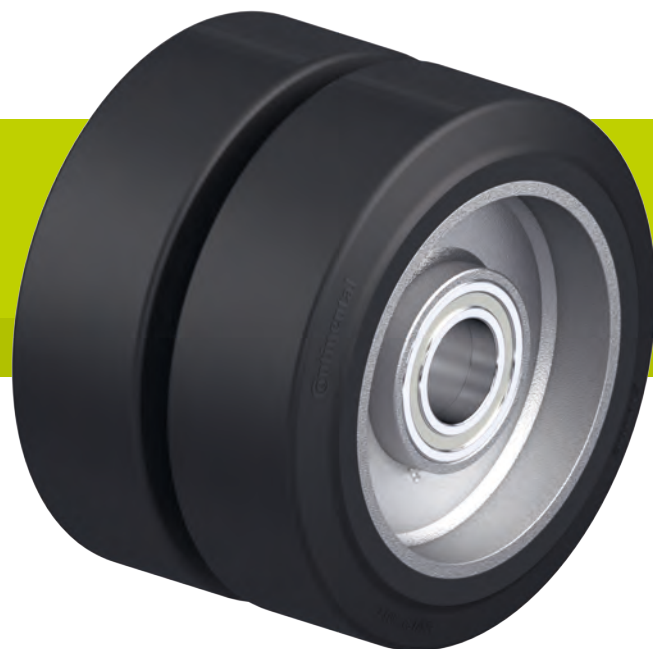

1 800–4 580 kg

Tvrdość běhounu

65 Shore A

Ochrana jízdního povrchu / jízdní hluk

velmi dobře

Valivý odpor

velmi dobře

Odolnost proti opotřebení

dobře

3

Obruč:

- kvalitní elastická plná guma v kvalitě pro lehký chod, vyztuženo ocelovým drátem, tvrdost 65 Shore A
- velmi vysoký komfort jízdy
- velice šetrné k jízdnímu povrchu, tichý chod
- malý valivý odpor
- barva černá

Disk kola:

- velice stabilní ocelová svařovaná konstrukce
- s dvojnásobně svařovaným ocelovým nábojem
- s mazničkou
- lakováno, barva antracit

Další vlastnosti:

- chemická odolnost vůči mnoha agresivním látkám, nikoli však vůči olejům
- teplotní odolnost: -20 °C až +80 °C, krátkodobě do +100 °C, snížená nosnost při překročení +60 °C
- disk kola je cca o 4 mm širší než uvedená šířka obruče

Další detaily:

- série kol: strana 64
- běhoun: strana 53
- typy ložisek: strana 84–85
- chemická odolnost: strana 51

Kola	Ø kola	Šířka kola	Nosnost při 4 km/h	Nosnost při 10 km/h	Nosnost při 16 km/h	Typ ložiska	Ø otvoru pro osu (d) [mm]	Délka náboje (T1) [mm]
	(D) [mm]	(T2) [mm]	[kg]	[kg]	[kg]			
DS 300/50K	300	2 x 75	1 800	1 200	900	kuličkové	50	150
DS 361/50K	360	2 x 75	2 280	1 520	1 140	kuličkové	50	150
DS 400/55K	400	2 x 75	2 400	1 600	1 200	kuličkové	55	150
DS 405/75K	405	2 x 130	3 600	2 400	1 800	kuličkové	75	250
DS 425/80K	425	2 x 150	4 580	3 040	2 860	kuličkové	80	250
DS 500/60K	500	2 x 85	3 120	2 100	1 560	kuličkové	60	170

Další Ø kol na vyžádání

Varianty/příslušenství



kolo s krytem ložiska letmo uloženého kola hnací kolo s drážkou v náboji

Technický popis strana	117	
Dodatek k obj.čísle	-E	série DSN
Dodává se pro	na vyžádání	na vyžádání

kuličkové ložisko

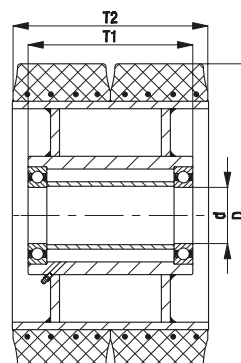

s krytkou náboje

