

Kola a kladky s pneumatikami s duší a super elastickými celogumovými obručemi (pneumatikami)

4



Pomoc s výběrem

Kola a kladky s pneumatikami s duší a superelastickými celogumovými obručemi (pneumatikami)



Série	PK	P	PS	VLE
Běhoun / obruč	Pneumatika s duší, 2 plátna	Pneumatika s duší, 2 respektive 4 plátna	Pneumatika s duší, 6–10 plátěn	Superelastická plná guma*
Tvrdost běhounu	60 Shore A	60 Shore A	60 Shore A	70 Shore A
Bezestopé provedení	–	volitelné	–	volitelné
Elektrická vodivost	–	–	–	volitelné
Disk kola / ráfek	polypropylen	ocelový plech	těžký ocelový plech	těžký ocelový plech
Průměr kola	200–400 mm	180–415 mm	300–536 mm	250–525 mm
Nosnost do	250 kg	525 kg	1 300 kg	1 885 kg
Šetrnost k jízdnímu povrchu / tichost chodu	■■■■■	■■■■■	■■■■■	■■■■■
Rychlost až	4 km/h	16 km/h	25 km/h	25 km/h
Odolné vůči korozi	■■■■■	■■■■■	■■■■■	■■■■■
Popis kol viz	strana 242	strana 243–244	strana 246	strana 249
Otočné a pevné kladky viz	–	strana 245	strana 247	strana 250–251

■■■■■ výborné

■■■■■ velmi dobré

■■■■■ dobré

■■■■■ uspokojivé

■■■■■ dostatečné

✓ ano – ne

* Dvousložková příp. tříložková obruč

Série PK

Kola s pneumatikou a duší, s plastovým ráfkem



75–250 kg

Tvrdość bęhounu



60 Shore A

Ochraňa jízdního povrchu / jízdní hluk



vyňikající

Valivý odpor



dobře

Odolnost proti opotřebení

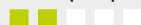

uspokojivě

Pneumatika:

- pneumatika s duší, drážkový nebo blokový dezén,
- tvrdość 60 Shore A
- 2 textilní vrstvy, s duší
- šetrná k jízdnímu povrchu, extrémně tlumící hluk
- barva černá

Disk kola (ráfek):

- jakostní polypropylen, odolný proti prasknutí
- barva černá

Další vlastnosti:

- vysoká chemická odolnost vůči mnoha agresivním látkám, nikoli však vůči olejům

- teplotní odolnost: -20 °C až +40 °C, snížená nosnost při teplotách nad +30 °C
- rozměry kol, resp. pneumatik (pláště) platí pro nenaloženou novou pneumatiku a mohou se během provozu změnit co do šířky i průměru.

Další detaily:

- série kol: strana 64
- bęhouny: strana 54
- typy ložisek: strana 84–85
- chemická odolnost: strana 51

4

Kola	Ø kola (D) [mm]	Šířka kola (T2) [mm]	Rozměr pneumatiky	Počet pláten	Nosnost při 4 km/h [kg]	Tlak v pneu- matice [bar/psi]	Typ ložiska	Ø otvoru pro osu (d) [mm]	Délka náboje (T1) [mm]	Typ profilu
Kola s drážkovým dezénem										
PK 200/20-60G	200	50	200x50	2	75	2,5 / 36	kluzné	20	60	R01
PK 260/20-75G	260	85	3.00-4	2	150	2,0 / 30	kluzné	20	75	R01
PK 260/25-75G	260	85	3.00-4	2	150	2,0 / 30	kluzné	25	75	R01
PK 260/20-75R	260	85	3.00-4	2	150	2,0 / 30	jehličkové	20	75	R01
PK 260/25-75R	260	85	3.00-4	2	150	2,0 / 30	jehličkové	25	75	R01
PK 260/20-75K	260	85	3.00-4	2	150	2,0 / 30	kuličkové	20	75	R01
PK 300/20-75G	300	100	4.00-4	2	180	2,0 / 30	kluzné	20	75	R01
PK 300/25-75G	300	100	4.00-4	2	180	2,0 / 30	kluzné	25	75	R01
PK 300/20-75R	300	100	4.00-4	2	180	2,0 / 30	jehličkové	20	75	R01
PK 300/25-75R	300	100	4.00-4	2	180	2,0 / 30	jehličkové	25	75	R01
PK 300/20-75K	300	100	4.00-4	2	180	2,0 / 30	kuličkové	20	75	R01
PK 400/20-75G	400	100	4.00-8	2	250	2,0 / 30	kluzné	20	75	R01
PK 400/25-75G	400	100	4.00-8	2	250	2,0 / 30	kluzné	25	75	R01
PK 400/20-75R	400	100	4.00-8	2	250	2,0 / 30	jehličkové	20	75	R01
PK 400/25-75R	400	100	4.00-8	2	250	2,0 / 30	jehličkové	25	75	R01
Kola s blokovým dezénem										
PK 257/20-75G	260	85	3.00-4	2	150	2,0 / 30	kluzné	20	75	B04
PK 262/20-75G	260	85	3.00-4	2	150	2,0 / 30	kluzné	20	75	B02
PK 262/25-75G	260	85	3.00-4	2	150	2,0 / 30	kluzné	25	75	B02
PK 262/20-75R	260	85	3.00-4	2	150	2,0 / 30	jehličkové	20	75	B02
PK 262/25-75R	260	85	3.00-4	2	150	2,0 / 30	jehličkové	25	75	B02
PK 262/20-75K	260	85	3.00-4	2	150	2,0 / 30	kuličkové	20	75	B02
PK 302/20-75G	300	100	4.00-4	2	180	2,0 / 30	kluzné	20	75	B02
PK 302/25-75G	300	100	4.00-4	2	180	2,0 / 30	kluzné	25	75	B02
PK 302/20-75R	300	100	4.00-4	2	180	2,0 / 30	jehličkové	20	75	B02
PK 302/25-75R	300	100	4.00-4	2	180	2,0 / 30	jehličkové	25	75	B02
PK 302/20-75K	300	100	4.00-4	2	180	2,0 / 30	kuličkové	20	75	B02
PK 402/20-75G	400	100	4.00-8	2	250	2,0 / 30	kluzné	20	75	B07
PK 402/25-75G	400	100	4.00-8	2	250	2,0 / 30	kluzné	25	75	B07
PK 402/20-75R	400	100	4.00-8	2	250	2,0 / 30	jehličkové	20	75	B07
PK 402/25-75R	400	100	4.00-8	2	250	2,0 / 30	jehličkové	25	75	B07

Typy dezénů: R = drážkový dezén, B = blokový dezén, vyobrazení viz strana 248

Variety/přislůšenství



s červeným diskem
kola (ráfkem)

kola z měkké gummy
odolná proti propíchnutí

Technický popis strana

62

Dodatek k obj.čísle

-ROT

série VWPP

Dodává se pro

Ø kola 260–400 mm

viz strana 202

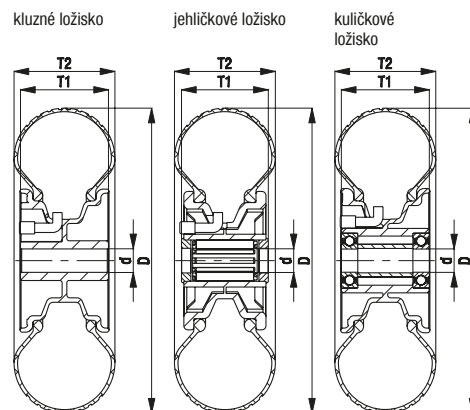

Série P, Ø kola 180–300 mm

Kola s pneumatikou a duší, s ráfkem z ocelového plechu



75–250 kg

Tvrdość bĕhounu

60 Shore A

Ochrana jĕzdnĕho povrchu / jĕzdnĕ hluk

vynikající

Valivĕj odpor

dobře

Odolnost proti opotřebenĕj

uspokojĕjvĕ

Pneumatika:

- pneumatika s dušĕj, drĕzĕkovĕj nebo blokovĕj dezĕn,
- tvrdost 60 Shore A
- 2 resp. 4 textilnĕj vrstvy, s dušĕj
- nejvyššĕj komfort jĕzdy
- šetrnĕj k jĕzdnĕmu povrchu, extrĕmnĕj tlumĕcĕj hluk
- barva ĕernĕj

Disk kola (rĕfĕk):

- ocelovĕj plech, lisovĕj
- se svařovanĕm ocelovĕm nĕbojem
- galvanicky zinkovanĕj, modrĕj chromĕtovanĕj, neobsahuje chrom VI

Dalšĕj vlastnosti:

- chemickĕj odolnost vĕcĕj mnoha agresivnĕm lĕtkĕm, nikoli všĕk vĕcĕj olejĕm
- teplotnĕj odolnost: -20 °C ař +50 °C
- rozmĕry kol, resp. pneumatik (plĕšĕj) platĕj pro nenaloženou novou pneumatiku a mohou se bĕhem provozu zmĕnit co do šĕrky i prĕmĕru.
- rychlost maximĕlnĕj ař 16 km/h u kol s kulĕčkovĕm lořĕiskem a sniženou nosnostĕj

Dalšĕj detaily:

- sĕrie kol: strana 64
- bĕhoun: strana 54
- typy lořĕisek: strana 84–85
- chemickĕj odolnost: strana 51

Kola	Ø kola (D) [mm]	Šĕrka kola (T2) [mm]	Rozmĕr pneumatiky	Poĕet plĕten	Nosnost pŕi 4 km/h [kg]	Nosnost pŕi 16 km/h [kg]	Tlak v pneu- matice [bar/psi]	Typ lořĕiska	Ø otvoru pro osu (d) [mm]	Dĕlka nĕboje (T1) [mm]	Typ profilu
Kola s drĕzĕkovĕm dezĕnem											
P 180/20-48R-SG *	180	50	7 x 1 3/4	4	75	–	3,5 / 50	jeħliĕkovĕj	20	48	R01
P 200/20-48R	200	50	200x50	2	75	–	2,5 / 36	jeħliĕkovĕj	20	48	R01
P 200/20-60R	200	50	200x50	2	75	–	2,5 / 36	jeħliĕkovĕj	20	60	R01
P 220/20-75R	220	65	2.50-4	2	100	–	2,0 / 30	jeħliĕkovĕj	20	75	R01
P 261/20-50G	260	85	3.00-4	2	150	–	2,0 / 30	kluznĕj	20	50	R01
P 261/20-50R	260	85	3.00-4	2	150	–	2,0 / 30	jeħliĕkovĕj	20	50	R01
P 261/20-75R	260	85	3.00-4	2	150	–	2,0 / 30	jeħliĕkovĕj	20	75	R01
P 261/25-75R	260	85	3.00-4	2	150	–	2,0 / 30	jeħliĕkovĕj	25	75	R01
P 260/20-50K	260	85	3.00-4	2	150	100	2,0 / 30	kulĕčkovĕj	20	50	R01
P 265/20-75R	260	85	3.00-4	4	250	–	3,5 / 50	jeħliĕkovĕj	20	75	R01
P 265/25-75R	260	85	3.00-4	4	250	–	3,5 / 50	jeħliĕkovĕj	25	75	R01
P 265/25-75K	260	85	3.00-4	4	250	200	3,5 / 50	kulĕčkovĕj	25	75	R01
P 300/20-75R	300	100	4.00-4	2	180	–	2,0 / 30	jeħliĕkovĕj	20	75	R01
P 300/25-75K	300	100	4.00-4	2	180	120	2,0 / 30	kulĕčkovĕj	25	75	R01
Kola s blokovĕm dezĕnem											
P 222/20-75R	220	65	2.50-4	2	100	–	2,0 / 30	jeħliĕkovĕj	20	75	B01
P 263/20-50G	260	85	3.00-4	2	150	–	2,0 / 30	kluznĕj	20	50	B02
P 263/20-50R	260	85	3.00-4	2	150	–	2,0 / 30	jeħliĕkovĕj	20	50	B02
P 263/20-75R	260	85	3.00-4	2	150	–	2,0 / 30	jeħliĕkovĕj	20	75	B02
P 263/25-75R	260	85	3.00-4	2	150	–	2,0 / 30	jeħliĕkovĕj	25	75	B02
P 262/20-50K	260	85	3.00-4	2	150	100	2,0 / 30	kulĕčkovĕj	20	50	B02
P 267/20-75R	260	85	3.00-4	4	250	–	3,5 / 50	jeħliĕkovĕj	20	75	B02
P 267/25-75R	260	85	3.00-4	4	250	–	3,5 / 50	jeħliĕkovĕj	25	75	B02
P 267/25-75K	260	85	3.00-4	4	250	200	3,5 / 50	kulĕčkovĕj	25	75	B02
P 302/20-75R	300	100	4.00-4	2	180	–	2,0 / 30	jeħliĕkovĕj	20	75	B02
P 302/25-75K	300	100	4.00-4	2	180	120	2,0 / 30	kulĕčkovĕj	25	75	B02

* S bezestopou šĕdou pneumatikou

Typy dezĕnu: R = drĕzĕkovĕj dezĕn, B = blokovĕj dezĕn, vyobrazenĕj viz strana 248

Dalšĕj Ø kola viz nĕsledujĕcĕj strana

Varianty pŕislušenstvĕj



s bezestopou šĕdou pneumatikou

s pneumatikou vyplnĕnou pĕnou, odolnou proti pĕchnutĕj

kola z mĕkkĕj gummy odolnĕj proti propĕchnutĕj

Technickĕj popis strana

52

64

62

Dodatek k obj.ĕistu

-SG

-AG

sĕrie VW

Dodĕvĕ se pro

Ø kola 200–260 mm

na vĕyřadĕnĕj

viz strana 204

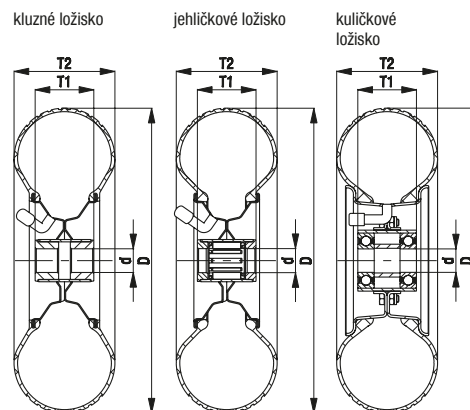

Série P, Ø kola 310–415 mm

Kola s pneumatikou a duší, s ráfkem z ocelového plechu



50–525 kg

Tvrdość běhounu

60 Shore A

Ochrana jízdního povrchu / jízdní hluk

vynikající

Valivý odpor

dobře

Odolnost proti opotřebení

uspokojivě

Pneumatika:

- pneumatika s duší, drážkový nebo blokovaný dezén, tvrdost 60 Shore A
- 2 resp. 4 textilní vrstvy, s duší
- nejvyšší komfort jízdy
- šetrná k jízdnímu povrchu, extrémně tlumící hluk
- barva černá

Disk kola (ráfek):

- ocelový plech, lisováno
- se svařovaným ocelovým nábojem
- lakováno, barva stříbrná

Další vlastnosti:

- chemická odolnost vůči mnoha agresivním látkám, nikoli však vůči olejům
- teplotní odolnost: -20 °C až +50 °C
- rozměry kol, resp. pneumatik (pláště) platí pro nenaloženou novou pneumatiku a mohou se během provozu změnit co do šířky i průměru.
- rychlost maximálně až 16 km/h u kol s kuličkovým ložiskem a sníženou nosností

Další detaily:

- série kol: strana 64
- běhoun: strana 54
- typy ložisek: strana 84–85
- chemická odolnost: strana 51

4

Kola	Ø kola (D) [mm]	Šířka kola (T2) [mm]	Rozměr pneumatiky	Počet pláten	Nosnost při 4 km/h [kg]	Nosnost při 16 km/h [kg]	Tlak v pneu- matice [bar/psi]	Typ ložiska	Ø otvoru pro osu (d) [mm]	Délka náboje (T1) [mm]	Typ profilu
Kola s drážkovým dezénem											
P 340/25-90K	350	115	4.00-6	4	300	230	3,5 / 50	kuličkové	25	90	R01
P 401/20-90G	400	100	4.00-8	2	250	–	2,0 / 30	kluzné	20	90	R01
P 401/25-90G	400	100	4.00-8	2	250	–	2,0 / 30	kluzné	25	90	R01
P 401/20-90R	400	100	4.00-8	2	250	–	2,0 / 30	jehličkové	20	90	R01
P 401/25-90R	400	100	4.00-8	2	250	–	2,0 / 30	jehličkové	25	90	R01
P 401/25-90K	400	100	4.00-8	2	250	190	2,0 / 30	kuličkové	25	90	R01
P 410/25-90R	400	100	4.00-8	4	350	–	3,5 / 50	jehličkové	25	90	R01
P 410/25-90K	400	100	4.00-8	4	350	300	3,5 / 50	kuličkové	25	90	R01
P 410/30-90K	400	100	4.00-8	4	350	300	3,5 / 50	kuličkové	30	90	R01
P 420/25-90K	415	115	4.00-8	4	525	390	3,5 / 50	kuličkové	25	90	R02
P 420/30-90K	415	115	4.00-8	4	525	390	3,5 / 50	kuličkové	30	90	R02
Kola s blokovým dezénem											
P 310/20-75K	310	50	12½ x 2¼	2	50	30	2,5 / 36	kuličkové	20	75	B05
P 320/25-75R	340	120	13 x 5.00-6	2	250	–	2,8 / 40	jehličkové	25	75	B06
P 403/20-90R	400	100	4.00-8	2	250	–	2,0 / 30	jehličkové	20	90	B07
P 403/25-90R	400	100	4.00-8	2	250	–	2,0 / 30	jehličkové	25	90	B07
P 403/25-90K	400	100	4.00-8	2	250	190	2,0 / 30	kuličkové	25	90	B07
P 412/25-90R	400	100	4.00-8	4	350	–	3,5 / 50	jehličkové	25	90	B07
P 412/25-90K	400	100	4.00-8	4	350	300	3,5 / 50	kuličkové	25	90	B07
P 412/30-90K	400	100	4.00-8	4	350	300	3,5 / 50	kuličkové	30	90	B07

Typy dezénů: R = drážkový dezén, B = blokovaný dezén, vyobrazení viz strana 248

Variety/příslušenství



	s pneumatikou vyplněnou pěnou, odolnou proti píchnutí	kolo s krytem ložiska letmo uloženého kola	přírubová kola
Technický popis strana	64	117	77
Dodatek k obj.čísle	-AG	-E	série PA
Dodává se pro	na vyžádání	na vyžádání	viz strana 548

kluzné ložisko jehličkové ložisko kuličkové ložisko s krytem ložiska

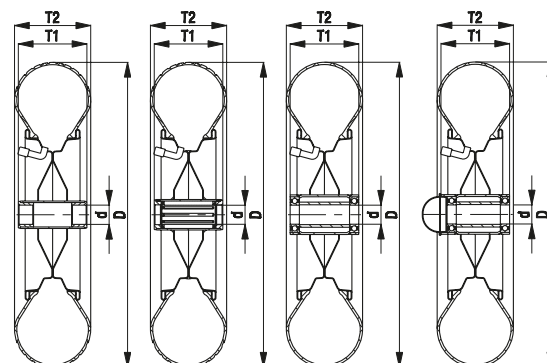

Série L-P, B-P

Kladky z ocelového plechu, středně těžké provedení, se základovou deskou na přišroubování, kolo s pneumatikou a duší



75–250 kg

Konzola: série L/B

- ocelový plech, galvanicky zinkováno, modré chromátování, neobsahuje chrom VI

Otočná konzola:

- dvouřadé uložení kuliček v otočném věnci
- stabilní středový čep
- těsnění otočného věnce (výjimka: velikost základové desky 175x175 mm)
- minimální vůle otočného věnce, lehký chod, vysoká životnost díky speciálnímu dynamickému nýtování otočného věnce

Kola: série P

- pneumatika: pneumatiky s duší s drážkovým nebo blokovým dezénem, tvrdost 60 Shore A, barva černá, 2 resp. 4 textilní vrstvy
- disky kol (ráfky): ocelový plech, lisované, se svařovaným ocelovým nábojem, galvanicky zinkováno, modré chromátování, neobsahuje chrom VI
- při příliš nízkém tlaku v pneumatice ztrácí otočné kladky s brzdou svůj blokační účinek

Daší detaily:

- série konzol: strana 91
- brzdy: strana 112–113
- série kol: strana 243
- typy ložisek: strana 84–85

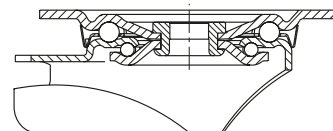

4

Otočné kladky	Pevné kladky	Otočné kladky s brzdou „stop-top“	Ø kola [mm]	Šířka kola [mm]	Nosnost [kg]	Typ ložiska	Celková výška [mm]	Velikost základové desky [mm]	Vzdálenost otvorů na šrouby [mm]	Ø otvoru na šroub [mm]	Vyložení otočné kladky [mm]	Typ profilu
L-P 200R	B-P 200R	L-P 200R-ST	200	50	75	jehličkové	235	140 x 110	105 x 75–80	11	65	R01
L-P 220R	B-P 220R	L-P 220R-ST	220	65	100	jehličkové	260	140 x 110	105 x 75–80	11	75	R01
L-P 222R	B-P 222R	L-P 222R-ST	220	65	100	jehličkové	260	140 x 110	105 x 75–80	11	75	B01
L-P 261R	B-P 261R	L-P 261R-ST	260	85	150	jehličkové	308	175 x 175	140 x 140	15	78	R01
		L-P 261R-ST	260	85	150	jehličkové	308	220 x 130	190 x 75	15	–	R01
L-P 263R	B-P 263R	L-P 263R-ST	260	85	150	jehličkové	308	175 x 175	140 x 140	15	78	B02
		L-P 263R-ST	260	85	150	jehličkové	308	220 x 130	190 x 75	15	–	B02
L-P 265R	B-P 265R	L-P 265R-ST	260	85	250	jehličkové	308	175 x 175	140 x 140	15	78	R01
L-P 265R		L-P 265R-ST	260	85	250	jehličkové	308	220 x 130	190 x 75	15	–	R01
L-P 267R	B-P 267R	L-P 267R-ST	260	85	250	jehličkové	308	175 x 175	140 x 140	15	78	B02
		L-P 267R-ST	260	85	250	jehličkové	308	220 x 130	190 x 75	15	–	B02

Typy dezénu: R = drážkový dezén, B = blokový dezén, vyobrazení viz strana 248

Varianty/příslušenství



	s bezestopou šedou pneumatikou	s pneumatikou vyplněnou pěnou, odolnou proti píchnutí	blokače směru (uvolněná) 1 × 360°	kladky s koly z měkké gumy odolnými proti propíchnutí
Technický popis strana	52		115	62
Dodatek k obj.číslu	-SG	-AG	RI-05.03	série L/B/BH-VW
Dodává se pro	všechny	na vyžádání	Ø kola 200 mm*	viz strana 205

* Pouze pro otočné kladky brzdy otáčení, resp. pro otočné kladky s brzdou „stop-top“ na vyžádání

Série PS

Kola pro vysoké zatížení s pneumatikou a duší, s ráfkem z ocelového plechu



450–1 300 kg

Tvrdość běhounu

60 Shore A

Ochrana jízdního povrchu / jízdní hluk

vynikající

Valivý odpor

dobře

Odolnost proti opotřebení

uspokojivě

Pneumatika:

- pneumatika s duší, blokovaný dezén, tvrdost 60 Shore A
- 6, 8 resp. 10 textilních vrstev, s duší
- nejvyšší komfort jízdy
- šetrná k jízdnímu povrchu, extrémně tlumící hluk
- barva černá

Disk kola (ráfek):

- těžký ocelový plech, lisováno
- sešroubováno (ploché lože ráfku)
- se svařovaným ocelovým nábojem
- galvanicky zinkováno, modré chromátování, neobsahuje chrom VI

Další vlastnosti:

- chemická odolnost vůči mnoha agresivním látkám, nikoli však vůči olejům
- teplotní odolnost: -20 °C až +50 °C
- rozměry kol, resp. pneumatik (pláště) platí pro nenaloženou novou pneumatiku a mohou se během provozu změnit co do šířky i průměru.
- rychlost maximálně až 25 km/h při snížené nosnosti

Další detaily:

- série kol: strana 64
- běhoun: strana 54
- typy ložisek: strana 84–85
- chemická odolnost: strana 51

4

Kola	Ø kola (D) [mm]	Šířka kola (T2) [mm]	Rozměr pneumatiky	Počet pláten	Nosnost při 4 km/h [kg]	Nosnost při 25 km/h [kg]	Tlak v pneu- matice [bar/psi]	Typ ložiska	Ø otvoru pro osu (d) [mm]	Délka náboje (T1) [mm]	Typ profilu
PS 310/20-75K	300	100	4.00-4	6	450	350	7,5 / 110	kuličkové	20	75	B02
PS 310/25-75K	300	100	4.00-4	6	450	350	7,5 / 110	kuličkové	25	75	B02
PS 315/25-75K	305	105	4.00-4	6	550	400	7,5 / 110	kuličkové	25	75	B03
PS 430/25-90K	420	115	4.00-8	6	650	500	7,0 / 101	kuličkové	25	90	B08
PS 430/30-90K	420	115	4.00-8	6	650	500	7,0 / 101	kuličkové	30	90	B08
PS 432/30-90K	420	115	4.00-8	8	750	600	7,0 / 101	kuličkové	30	90	B08
PS 464/30-90K	460	145	5.00-8	8	1 140	770	7,0 / 101	kuličkové	30	90	B08
PS 536/35-120K	536	165	6.00-9	10	1 300	1 050	7,0 / 101	kuličkové	35	120	B08

Typ profilu: B = blokovaný dezén, vyobrazení viz strana 248

Varianty/příslušenství



kolo s krytem ložiska
letmo uloženého kola

Technický popis strana	117
Dodatek k obj.číslu	-E
Dodává se pro	na vyžádání

kuličkové ložisko s krytem ložiska

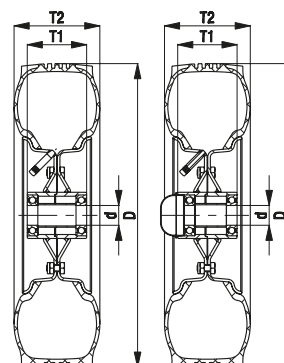

Série LS-P, BS-P, LS-PS, BS-PS

Kladky ze svařované oceli pro vysoké zatížení, provedení otočného věnce pro vysoké zatížení, kolo pro vysoké zatížení s pneumatikou a duší

350–1 300 kg

Konzola: série LS/BS

- obzvláště robustní ocelová svařovaná konstrukce, galvanicky zinkováno, žluté chromátování, neobsahuje chrom VI

Otočná konzola:

- axiálně-radiální kuličkové ložisko ISO 104 a kuželikové ložisko ISO 355 v otočném věnci
- svařovaný, velice stabilní středový čep, zašroubovaný a zajištěný
- ochrana proti prachu a střikající vodě
- maznička

Kola: série P/PS

- pneumatika: pneumatiky s duší s drážkovým nebo blokovým dezénem, tvrdost 60 Shore A, barva černá, počet pláten 2 až 10
- disk kola (ráfek): série P: ocelový plech, lisováno, se svařovaným ocelovým nábojem, lakováno, barva stříbrná
série PS: těžký ocelový plech, lisováno, sešroubováno (ploché lože ráfku), se svařovaným ocelovým nábojem, galvanicky zinkováno, modré chromátování, neobsahuje chrom VI
- při příliš nízkém tlaku v pneumatice ztrácí otočné kladky s brzdou svůj blokační účinek

Další detaily:

- série konzol: strana 94
- brzdy: strana 112–113
- série kol: strana 244, 246
- typy ložisek: strana 84–85

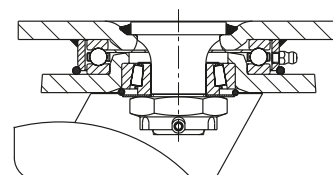

4

Otočné kladky	Pevné kladky	Ø kola [mm]	Šířka kola [mm]	Nosnost [kg]	Typ ložiska	Celková výška [mm]	Velikost základové desky [mm]	Vzdálenost otvorů na šrouby [mm]	Ø otvoru na šroub [mm]	Vyložení otočné kladky [mm]	Typ profilu
LS-PS 310K	BS-PS 310K	300	100	450	kuličkové	355	200 x 160	160 x 120	14	85	B02
LS-PS 315K	BS-PS 315K	305	105	550	kuličkové	358	200 x 160	160 x 120	14	85	B03
LS-P 410K	BS-P 410K	400	100	350	kuličkové	470	200 x 160	160 x 120	14	100	R01
LS-P 420K	BS-P 420K	415	115	525	kuličkové	478	200 x 160	160 x 120	14	100	R02
LS-PS 430K	BS-PS 430K	420	115	650	kuličkové	480	200 x 160	160 x 120	14	100	B08
LS-PS 432K	BS-PS 432K	420	115	750	kuličkové	480	200 x 160	160 x 120	14	100	B08
LS-PS 464K	BS-PS 464K	460	145	1 140	kuličkové	520	200 x 160	160 x 120	14	110	B08
LS-PS 536K		536	165	1 300	kuličkové	623	255 x 200	210 x 160	18	120	B08
	BS-PS 536K	536	165	1 300	kuličkové	623	255 x 220	210 x 160	18	–	B08

Typy dezénů: R = drážkový dezén, B = blokový dezén, vyobrazení viz strana 248

Varianty/příslušenství



	s blokací kola „Radstop“	s blokací směru 4 × 90°
Technický popis strana	113	115
Dodatek k obj.čísle	-RA	-RI4
Dodává se pro	na vyžádání	Ø kola 300–460 mm

Typy profilů pneumatik s duší

Drážkový dezén

4



R01



R02

Blokový dezén



B01



B02



B03



B04



B05



B06



B07



B08

Série VLE

Kola pro vysoké zatížení se superelastickou celogumovou obručí, s ráfkem z ocelového plechu



450–1 885 kg

Tvrdość běhounu

70 Shore A

Ochrana jízdního povrchu / jízdní hluk

velmi dobře

Valivý odpor

dobře

Odolnost proti opotřebení

dobře

Obruč:

- superelastická plná guma, vyztuženo ocelovým drátem, tvrdost 70 Shore A
- velmi vysoký komfort jízdy
- velice šetrné k jízdnímu povrchu, tichý chod
- barva černá
- Ø kola 250–306 mm: 2složková obruč, vysoce elastická pojezdová plocha odolná vůči otěru
- Ø kola 405–525 mm: 3složková obruč, vysoce elastická mezivrstva, pojezdová plocha odolná vůči otěru

Disk kola (ráfek):

- těžký ocelový plech, lisovaný
- sešroubováno, se svařovaným ocelovým nábojem nebo zesíleným provedením ráfku

- galvanicky zinkováno, modré chromátování, neobsahuje chrom VI

Další vlastnosti:

- chemická odolnost vůči mnoha agresivním látkám, nikoli však vůči olejům
- teplotní odolnost: -20 °C až +80 °C, krátkodobě do +100 °C, snížená nosnost při překročení +60 °C
- odolné proti propichnutí, bezúdržbové

Další detaily:

- série kol: strana 65
- běhoun: strana 54
- typy ložisek: strana 84–85
- chemická odolnost: strana 51

Kola	Ø kola (D) [mm]	Šířka kola (T2) [mm]	Rozměr pneumatiky	Velikost ráfku	Nosnost při 6 km/h [kg]	Nosnost při 25 km/h [kg]	Typ ložiska	Ø otvoru pro osu (d) [mm]	Délka náboje (T1) [mm]	Typ profilu
Kola s drážkovým dezénem										
VLE 250/20-75K	250	85	3.00-4	2.50C-4	450	400	kuličkové	20	75	R50
VLE 250/25-75K	250	85	3.00-4	2.50C-4	450	400	kuličkové	25	75	R50
VLE 252/25-75K *	250	85	3.00-4	2.50C-4	600	475	kuličkové	25	75	R50
VLE 305/20-75K	306	105	4.00-4	2.50C-4	450	400	kuličkové	20	75	R50
VLE 305/25-75K	306	105	4.00-4	2.50C-4	450	400	kuličkové	25	75	R50
VLE 307/25-75K *	306	105	4.00-4	2.50C-4	700	535	kuličkové	25	75	R50
VLE 405/25-90K	405	105	4.00-8	3.00D-8	950	730	kuličkové	25	90	R50
VLE 405/30-90K	405	105	4.00-8	3.00D-8	950	730	kuličkové	30	90	R50
Kola s blokovým dezénem										
VLE 255/20-75K	250	85	3.00-4	2.50C-4	450	400	kuličkové	20	75	B51
VLE 255/25-75K	250	85	3.00-4	2.50C-4	450	400	kuličkové	25	75	B51
VLE 257/25-75K *	250	85	3.00-4	2.50C-4	600	475	kuličkové	25	75	B51
VLE 310/20-75K	306	105	4.00-4	2.50C-4	450	400	kuličkové	20	75	B50
VLE 310/25-75K	306	105	4.00-4	2.50C-4	450	400	kuličkové	25	75	B50
VLE 312/25-75K *	306	105	4.00-4	2.50C-4	700	535	kuličkové	25	75	B50
VLE 410/25-90K	405	105	4.00-8	3.00D-8	950	730	kuličkové	25	90	B50
VLE 410/30-90K	405	105	4.00-8	3.00D-8	950	730	kuličkové	30	90	B50
VLE 460/30-90K	455	120	5.00-8	3.00D-8	1 415	1 090	kuličkové	30	90	B50
VLE 530/45-120K	525	140	6.00-9	4.00E-9	1 885	1 450	kuličkové	45	120	B50

* Zesílené provedení ráfku

Rozměry kol resp. pneumatik platí pro nenaloženou novou pneumatiku a mohou se během provozu trochu změnit
Typy dezénů: R = drážkový dezén, B = blokový dezén, vyobrazení viz strana 252

Další Ø kol na vyžádání

Variety/příslušenství



	s bezstopou šedou obručí	v antistatickém provedení, černá obruč	kolo s krytem ložiska letmo uloženého kola	přírubová kola	další provedení
Technický popis strana	52	50	117	77	
Dodatek k obj.čísle	-SG	-AS	-E	série VLEA	
Dodává se pro	na vyžádání	na vyžádání	na vyžádání	viz strana 549	na vyžádání

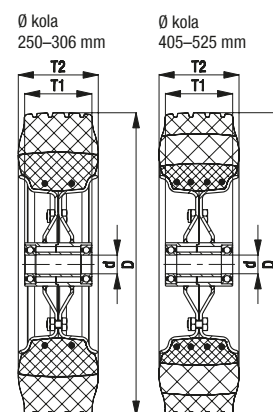

Série L-VLE, B-VLE

Kladky z ocelového plechu, středně těžké provedení, se základovou deskou na přišroubování, kolo pro vysoké zatížení se superelastickou celogumovou obručí



450 kg

Konzola: série L/B

- ocelový plech, galvanicky zinkováno, modré chromátování, neobsahuje chrom VI

Otočná konzola:

- dvouřadé uložení kuliček v otočném věnci
- stabilní středový čep
- minimální vůle otočného věnce, lehký chod, vysoká životnost díky speciálnímu dynamickému nýtování otočného věnce

Kola: série VLE

- obruč: superelastická plná guma, tvrdost 70 Shore A, barva černá, 2složková obruč, vysoce elastická pojzdová plocha odolná vůči otěru
- disky kol (ráfky): těžký ocelový plech, lisované, galvanicky zinkováno, modré chromátování, neobsahuje chrom VI

Další detaily:

- série konzol: strana 91
- brzdy: strana 112–113
- série kol: strana 249
- typy ložisek: strana 84–85

4

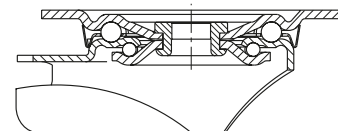

Otočné kladky	Pevné kladky	Otočné kladky s brzdou „stop-top“	Ø kola [mm]	Šířka kola [mm]	Nosnost [kg]	Typ ložiska	Celková výška [mm]	Velikost základové desky [mm]	Vzdálenost otvorů na šrouby [mm]	Ø otvoru na šroub [mm]	Vyložení otočné kladky [mm]	Typ profilu
L-VLE 250K	B-VLE 250K	L-VLE 250K-ST	250	85	450	kuličkové	295	175 x 175	140 x 140	15	70	R50
L-VLE 255K		L-VLE 255K-ST	250	85	450	kuličkové	295	220 x 130	190 x 75	15	–	R50
	B-VLE 255K		250	85	450	kuličkové	295	175 x 175	140 x 140	15	70	B51
				250	85	450	kuličkové	295	220 x 130	190 x 75	15	–

Typy dezénů: R = drážkový dezén, B = blokový dezén, vyobrazení viz strana 252

Varianty/příslušenství



	s bezstopou šedou obručí	v antistatickém provedení, černá obruč
Technický popis strana	52	50
Dodatek k obj.číslu	-SG	-AS
Dodává se pro	na vyžádání	na vyžádání

Série LS-VLE, BS-VLE

Kladky ze svařované oceli pro vysoké zatížení, provedení otočného věnce pro vysoké zatížení, kolo pro vysoké zatížení se super-elastickou celogumovou obručí



450–1 885 kg

Konzola: série LS/BS

- obzvláště robustní ocelová svařovaná konstrukce, galvanicky zinkováno, žluté chromátování, neobsahuje chrom VI
- Otočná konzola:
- axiálně-radiální kuličkové ložisko ISO 104 a kuželíkové ložisko ISO 355 v otočném věnci
 - svařovaný, velice stabilní středový čep, zašroubovaný a zajištěný
 - ochrana proti prachu a střikající vodě
 - maznička

Kola: série VLE

- obruč: superelastická plná guma, tvrdost 70 Shore A, barva černá. Ø kola 250–306 mm: 2složková obruč, vysoce elastická pojezdová plocha odolná vůči otěru. Ø kola 405–525 mm: 3složková obruč, vysoce elastická mezivrstva, pojezdová plocha odolná vůči otěru
- disky kol (ráfky): těžký ocelový plech, lisované, galvanicky zinkováno, modré chromátování, neobsahuje chrom VI

Další detaily:

- série konzol: strana 94
- brzdy: strana 112–113
- série kol: strana 249
- typy ložisek: strana 84–85

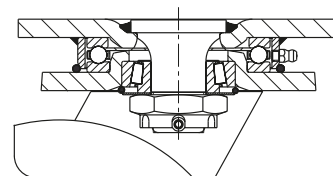

4

Otočné kladky	Pevné kladky	Otočné kladky s brzdou „stop-top“	Ø kola [mm]	Šířka kola [mm]	Nosnost při 6 km/h [kg]	Typ ložiska	Celková výška [mm]	Velikost základové desky [mm]	Vzdálenost otvorů na šrouby [mm]	Ø otvoru na šroub [mm]	Vyložení otočné kladky [mm]	Typ profilu
LS-VLE 250K	BS-VLE 250K	LS-VLE 250K-ST	250	85	450	kuličkové	305	175 x 140	140 x 105	14	75	R50
LS-VLE 252K *	BS-VLE 252K *	LS-VLE 252K-ST *	250	85	600	kuličkové	305	175 x 140	140 x 105	14	75	R50
LS-VLE 255K	BS-VLE 255K	LS-VLE 255K-ST	250	85	450	kuličkové	305	175 x 140	140 x 105	14	75	B51
LS-VLE 257K *	BS-VLE 257K *	LS-VLE 257K-ST *	250	85	600	kuličkové	305	175 x 140	140 x 105	14	75	B51
LS-VLE 305K	BS-VLE 305K	**	306	105	450	kuličkové	358	200 x 160	160 x 120	14	85	R50
LS-VLE 307K *	BS-VLE 307K *	**	306	105	700	kuličkové	358	200 x 160	160 x 120	14	85	R50
LS-VLE 310K	BS-VLE 310K	**	306	105	450	kuličkové	358	200 x 160	160 x 120	14	85	B50
LS-VLE 312K *	BS-VLE 312K *	**	306	105	700	kuličkové	358	200 x 160	160 x 120	14	85	B50
LS-VLE 405K	BS-VLE 405K	**	405	105	950	kuličkové	473	200 x 160	160 x 120	14	100	R50
LS-VLE 410K	BS-VLE 410K	**	405	105	950	kuličkové	473	200 x 160	160 x 120	14	100	B50
LS-VLE 460K	BS-VLE 460K	**	455	120	1 415	kuličkové	518	200 x 160	160 x 120	14	110	B50
LS-VLE 530K	BS-VLE 530K	**	525	140	1 885	kuličkové	618	255 x 200	210 x 160	18	120	B50
			525	140	1 885	kuličkové	618	255 x 220	210 x 160	18	–	B50

* Zesílené provedení rátku

** Varianta blokáce kola „Radstop“

Typy dezénu: R = drážkový dezén, B = blokový dezén, vyobrazení viz strana 252

Varianty/příslušenství



	s bezstopou šedou obručí	v antistatickém provedení, černá obruč	s blokáci kola „Radstop“	s blokáci směru 4 × 90°
Technický popis strana	52	50	113	115
Dodatek k obj.číslu	-SG	-AS	-RA	-RI4
Dodává se pro	na vyžádání	na vyžádání	na vyžádání	Ø kola 250–455 mm

Druhy dezénů superelastických celogumových obručí

Drážkový dezén

4



R50

Blokový dezén



B50



B51