

Teplotně odolná kola a kladky



10

Pomoc s výběrem

Teplotně odolná kola a kladky



Série	VEHI	VKHT	POSI	ALSI
Běhoun / obruč	Teplotně odolná plná guma		Silikonová guma odolná vůči velmi vysokým teplotám	
Tvrdost běhounu	80 Shore A	85 Shore A	75 Shore A	75 Shore A
Bezestopé provedení	–	–	volitelné	–
Disk kola / ráfek	ocelový plech	polyamid odolný vůči velmi vysokým teplotám	termoplast odolný vůči velmi vysokým teplotám	hliník
Průměr kola	100–200 mm	100 mm	100–125 mm	100 mm
Nosnost do	180 kg	100 kg	120 kg	100 kg
Tepečná odolnost	-25 až +200 °C	-30 až +260 °C krátkodobě až +300 °C	-25 až +250 °C krátkodobě až +300 °C	-25 až +250 °C krátkodobě až +300 °C
Vhodné pro autoklávy	–	–	✓	–
Valivý odpor	■ ■ ■ ■ ■	■ ■ ■ ■ ■	■ ■ ■ ■ ■	■ ■ ■ ■ ■
Šetrnost k jízdnímu povrchu / tichost chodu	■ ■ ■ ■ ■	■ ■ ■ ■ ■	■ ■ ■ ■ ■	■ ■ ■ ■ ■
Odolnost proti opotřebení	■ ■ ■ ■ ■	■ ■ ■ ■ ■	■ ■ ■ ■ ■	■ ■ ■ ■ ■
Popis kol viz	strana 442	strana 445	strana 448	strana 448
Otočné a pevné kladky viz	strana 443–444	strana 446–447	strana 449–452	strana 449–450

■ ■ ■ ■ ■ výborné

■ ■ ■ ■ ■ velmi dobré

■ ■ ■ ■ ■ dobré

■ ■ uspokojivé

■ dostatečné

✓ ano – ne



POH	POHI	PHN	G
Polyamid odolný vůči velmi vysokým teplotám	Termoplast odolný vůči velmi vysokým teplotám	Fenolová pryskyřice	Šedá litina
85 Shore D	85 Shore D	90 Shore D	180–220 HB
✓	✓	–	–
polyamid odolný vůči velmi vysokým teplotám	termoplast odolný vůči velmi vysokým teplotám	fenolová pryskyřice	šedá litina
80–200 mm	80–200 mm	80–200 mm	80–250 mm
720 kg	600 kg	500 kg	1 400 kg
-25 až +170 °C krátkodobě až +200 °C	-25 až +250 °C krátkodobě až +300 °C	-35 až +260 °C krátkodobě až +300 °C	-100 až +600 °C
✓*	✓*	–	–
■ ■ ■ ■ ■	■ ■ ■ ■ ■	■ ■ ■ ■ ■	■ ■ ■ ■ ■
■ ■ ■ ■ ■	■ ■ ■ ■ ■	■ ■ ■ ■ ■	■ ■ ■ ■ ■
■ ■ ■ ■ ■	■ ■ ■ ■ ■	■ ■ ■ ■ ■	■ ■ ■ ■ ■
strana 453	strana 458	strana 463	strana 468
strana 454–457	strana 459–462	strana 464–467	strana 469–470

* Kluzné ložisko a varianta s nerezovým kuličkovým ložiskem s tepelně odolným mazivem „HXK“

Série VEHI

Teplotně odolná kola Blickle TempLine® Basic s celogumovou obručí, s ráfkem z ocelového plechu



65–180 kg

-25 °C do +200 °C

Tvrdość běhounu
 80 Shore A

Ochrana jízdního povrchu / jízdní hluk
 velmi dobře

Valivý odpor
 uspokojivě

Odolnost proti opotřebení
 dostatečně

Blickle
TempLine® Basic

Obruč:

- plná guma odolná vůči velmi vysokým teplotám, tvrdost 80 Shore A
- velmi vysoký komfort jízdy
- velice šetrné k jízdnímu povrchu, tichý chod
- vysoká odolnost proti roztržení
- barva černá

Disk kola (ráfek):

- ocelový plech, lisováno
- galvanicky zinkováno, modré chromátování, neobsahuje chrom VI

Další vlastnosti:

- chemická odolnost vůči mnoha agresivním látkám, nikoli však vůči olejům
- teplotní odolnost: -25 °C až +200 °C
- zploštění obruče vzniklé díky dlouhým prostojům se při jízdě se zátěží z velké části ztratí
- vlivem vysokých teplot může dojít ke změně chromátování (pasivace), zatímco ochrana proti korozi zůstává zachována

Kola	Ø kola (D) [mm]	Šířka kola (T2) [mm]	Nosnost [kg]	Typ ložiska	Ø otvoru pro osu (d) [mm]	Délka náboje (T1) [mm]
VEHI 100/12R	100	30	65	jehličkové	12	45
VEHI 125/12R	125	37,5	90	jehličkové	12	45
VEHI 160/20R	160	40	120	jehličkové	20	60
VEHI 200/20R	200	50	180	jehličkové	20	60

Další detaily:

- série kol: strana 70
- běhoun: strana 52
- typy ložisek: strana 84–85
- chemická odolnost: strana 51

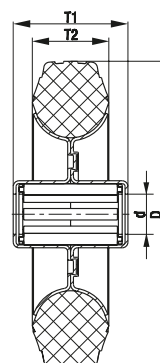

Série LI-VEHI, B-VEHI

Teplotně odolné kladky z ocelového plechu se základovou deskou na přišroubování, teplotně odolné kolo Blickle TempLine® Basic s celogumovou obručí



65–180 kg

-25 °C do +200 °C

Konzola: série LI/B

- ocelový plech, galvanicky zinkováno, modré chromátování, neobsahuje chrom VI

Otočná konzola:

- dvouřadé uložení kuliček v otočném věnci
- stabilní středový čep
- lehký chod a vysoká životnost
- vůle otočného věnce uzpůsobena použití při vysoké teplotě
- mazivo odolné vůči velmi vysokým teplotám

Kola: série VEHI

- obruč: plná guma odolná vůči velmi vysokým teplotám, tvrdost 80 Shore A, barva černá
- disky kol (ráfky): ocelový plech, lisované, galvanicky zinkováno, modré chromátování, neobsahuje chrom VI

Další detaily:

- série konzol: strana 97
- brzdy: strana 112–113
- série kol: strana 442
- typy ložisek: strana 84–85

Blickle TempLine® Basic

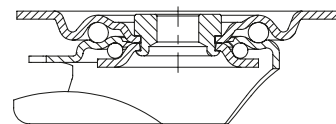

Otočné kladky	Pevné kladky	Otočné kladky s brzdou „stop-fix“	Ø kola [mm]	Šířka kola [mm]	Nosnost [kg]	Typ ložiska	Celková výška [mm]	Velikost základové desky [mm]	Vzdálenost otvorů na šrouby [mm]	Ø otvoru na šroub [mm]	Vyložení otočné kladky [mm]
LI-VEHI 100R	B-VEHI 100R	LI-VEHI 100R-FI	100	30	65	jehličkové	125	100 x 85	80 x 60	9	36
LI-VEHI 125R	B-VEHI 125R	LI-VEHI 125R-FI	125	37,5	90	jehličkové	150	100 x 85	80 x 60	9	38
LI-VEHI 160R	B-VEHI 160R	LI-VEHI 160R-FI	160	40	120	jehličkové	195	140 x 110	105 x 75–80	11	60
LI-VEHI 200R	B-VEHI 200R	LI-VEHI 200R-FI	200	50	180	jehličkové	235	140 x 110	105 x 75–80	11	65

Série LIR-VEHI

Teplotně odolné kladky z ocelového plechu s hřbetním otvorem, teplotně odolné kolo Blickle TempLine® Basic s celogumovou obručí

65–90 kg

-25 °C do +200 °C

Konzola: série LIR

- ocelový plech, galvanicky zinkováno, modré chromátování, neobsahuje chrom VI
- dvourádeé uložení kuliček v otočném věnci
- stabilní středový čep
- lehký chod a vysoká životnost
- vůle otočného věnce uzpůsobena použití při vysoké teplotě
- mazivo odolné vůči velmi vysokým teplotám

Kola: série VEHI

- obruč: plná guma odolná vůči velmi vysokým teplotám, tvrdost 80 Shore A, barva černá
- disky kol (ráfky): ocelový plech, lisované, galvanicky zinkováno, modré chromátování, neobsahuje chrom VI

Další detaily:

- série konzol: strana 97
- brzdy: strana 112–113
- série kol: strana 442
- typy ložisek: strana 84–85



Blickle
TempLine® Basic

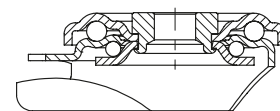

Otočné kladky	Otočné kladky s brzdou „stop-fix“	Ø kola [mm]	Šířka kola [mm]	Nosnost [kg]	Typ ložiska	Celková výška [mm]	Ø desky [mm]	Ø hřbetního otvoru [mm]	Vyložení otočné kladky [mm]
LIR-VEHI 100R	LIR-VEHI 100R-FI	100	30	65	jehličkové	125	70	13	36
LIR-VEHI 125R	LIR-VEHI 125R-FI	125	37,5	90	jehličkové	150	70	13	38

Série VKHT

Teplotně odolná kola Blickle TempLine® Special s celogumovou obručí, s plastovým ráfkem

100 kg

-30 °C do +260 °C

Tvrdość běhounu

85 Shore A

Ochrana jízdního povrchu / jízdní hluk

dobře

Valivý odpor

uspokojivě

Odolnost proti opotřebení

uspokojivě



Obruč:

- plná guma odolná vůči velmi vysokým teplotám, tvrdost 85 Shore A
- vysoká odolnost proti roztržení
- barva černá

Disk kola (ráfek):

- polyamid 6 odolný vůči velmi vysokým teplotám, odolný proti prasknutí
- barva černá

Další vlastnosti:

- vysoká chemická odolnost vůči mnoha agresivním látkám, nikoli však vůči olejům
- teplotní odolnost: -30 °C až +260 °C
- teplota pece krátkodobě až +300 °C, teplota kola nesmí překročit +260 °C
- zploštění obruče vzniklé díky dlouhým prostojům se při jízdě se zátěží ztratí

Další detaily:

- série kol: strana 71
- běhoun: strana 52
- typy ložisek: strana 84–85
- chemická odolnost: strana 51

Kola	Ø kola (D) [mm]	Šířka kola (T2) [mm]	Nosnost [kg]	Typ ložiska	Ø otvoru pro osu (d) [mm]	Délka náboje (T1) [mm]
VKHT 100/12-38G	100	30	100	kluzné	12	38
VKHT 100/12-45G	100	30	100	kluzné	12	45

Varianty/příslušenství



nerezové pouzdro v ose kola potaženo PTFE Ø 12/8×40 mm	nerezové pouzdro v ose kola potaženo PTFE Ø 12/8×47 mm
--	--

Technický popis strana	117	117
Dodatek k obj.číslu	XAT 12×40	XAT 12×47
Dodává se pro	VKHT 100/12-38G	VKHT 100/12-45G

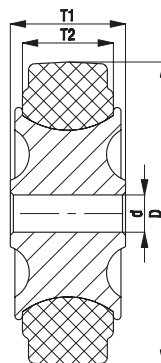

Série LI-VKHT

Teplotně odolné kladky z ocelového plechu se základovou deskou na přišroubování, teplotně odolné kolo Blickle TempLine® Special s celogumovou obručí



Blickle TempLine® Special

100 kg

-30 °C do +260 °C

Konzola: série LI

- ocelový plech, galvanicky zinkováno, modré chromátování, neobsahuje chrom VI, barva pozinkováno, modře chromátováno (pasivace)
- dvouřadé uložení kuliček v otočném věnci
- stabilní středový čep
- lehký chod a vysoká životnost
- vůle otočného věnce uzpůsobena použití při vysoké teplotě
- mazivo odolné vůči velmi vysokým teplotám
- nerezové pouzdro v ose kola potažené PTFE

Kola: série VKHT

- obruč: plná guma odolná vůči velmi vysokým teplotám, tvrdost 85 Shore A, barva černá
- disky kol (ráčky): polyamid 6 odolný vůči velmi vysokým teplotám, odolné proti prasknutí, barva černá

Další detaily:

- série konzol: strana 97
- brzdy: strana 112–113
- série kol: strana 445
- typy ložisek: strana 84–85

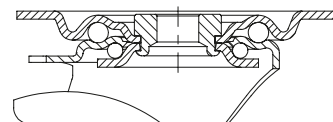

Otočné kladky	Otočné kladky s brzdou „stop-fix“	Ø kola [mm]	Šířka kola [mm]	Nosnost [kg]	Typ ložiska	Celková výška [mm]	Velikost základové desky [mm]	Vzdálenost otvorů na šrouby [mm]	Ø otvoru na šroub [mm]	Vyložení otočné kladky [mm]
LI-VKHT 100G	LI-VKHT 100G-FI	100	30	100	kluzné	125	100 x 85	80 x 60	9	36

Varianty/příslušenství



	se hříbetním otvorem, Ø 13 mm	se hříbetním otvorem, Ø 13 mm a brzdou „stop-fix“
Technický popis strana	97	112
Dodatek k obj.číslu	LIR-VKHT 100G	LIR-VKHT 100G-FI
Dodává se pro		

Série LIX-VKHT

Teplotně odolné kladky z nerezové oceli se základovou deskou na přišroubování, teplotně odolné kolo Blickle TempLine® Special s celogumovou obručí

100 kg

-30 °C do +260 °C

Konzola: série LIX

- jakostní chromniklová ocel (1.4301/AISI 304), nerezové, leštěný
- dvouráde úložení kuliček v otočném věnci
- stabilní středový čep
- lehký chod a vysoká životnost
- vůle otočného věnce uzpůsobena použití při vysoké teplotě
- standardně bez maziva („-OF“)
- nerezové pouzdro v ose kola potažené PTFE
- všechny jednotlivé části vč. materiálu osy jsou odolné vůči korozi

Kola: série VKHT

- obruč: plná guma odolná vůči velmi vysokým teplotám, tvrdost 85 Shore A, barva černá
- disky kol (ráfky): polyamid 6 odolný vůči velmi vysokým teplotám, odolné proti prasknutí, barva černá

Další detaily:

- série konzol: strana 98
- brzdy: strana 112–113
- série kol: strana 445
- typy ložisek: strana 84–85



Blickle TempLine® Special

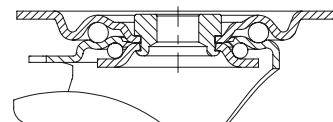

Otočné kladky	Otočné kladky s brzdou „stop-fix“	Ø kola [mm]	Šířka kola [mm]	Nosnost [kg]	Typ ložiska	Celková výška [mm]	Velikost základové desky [mm]	Vzdálenost otvorů na šrouby [mm]	Ø otvoru na šroub [mm]	Vyložení otočné kladky [mm]
LIX-VKHT 100G-OF	LIX-VKHT 100G-FI-OF	100	30	100	kluzné	125	100 x 85	80 x 60	9	36

Varianty/příslušenství



	se hříbetním otvorem, Ø 13 mm	se hříbetním otvorem, Ø 13 mm a brzdou „stop-fix“	s mazivem odolným vůči vysokým teplotám -30 °C až +250 °C
Technický popis strana	98	112	
Dodatek k obj.čísle	LIXR-VKHT 100G-OF	LIXR-VKHT 100G-FI-OF	dodatek -OF se vypouští
Dodává se pro			na vyžádání

Série POSI, ALSI

Teplotně odolná kola Blickle TempLine® Comfort se silikonovým gumovým běhounem, s plastovým, resp. hliníkovým diskem kola

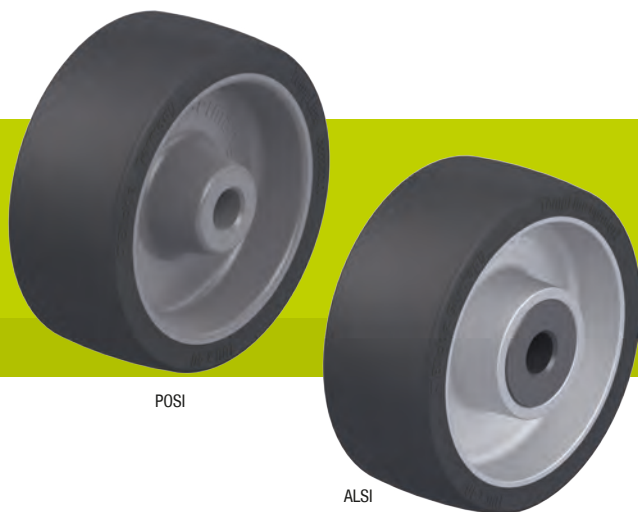

POSI

ALSI

80–120 kg

-25 °C do +250 °C

Tvrdość běhounu	75 Shore A
Ochrana jízdního povrchu / jízdní hluk	velmi dobře
Valivý odpor	dobře
Odolnost proti opotřebení	uspokojivě

TempLine® Comfort

Běhoun:

- silikonová guma odolná vůči velmi vysokým teplotám, tvrdost 75 Shore A
- vysoce elastický
- velmi vysoký komfort jízdy
- velice šetrné k jízdnímu povrchu, tichý chod
- odolnost proti stárnutí
- barva černá
- navulkanizováno na disk kola

Disk kola:

- série POSI: termoplast odolný vůči velmi vysokým teplotám, odolný proti prasknutí, barva tmavě šedá
- série ALSI: tlakově litý hliník

Další vlastnosti:

- vysoká chemická odolnost vůči mnoha agresivním látkám
- teplotní odolnost: -25 °C až +250 °C
- teplota pece krátkodobě až +300 °C, teplota kola nesmí překročit +250 °C
- série POSI: **vhodné pro autoklávy**

Další detaily:

- série kol: strana 71
- běhoun: strana 53
- typy ložisek: strana 84–85
- chemická odolnost: strana 51

Kola	Ø kola (D) [mm]	Šířka kola (T2) [mm]	Nosnost [kg]	Typ ložiska	Ø otvoru pro osu (d) [mm]	Délka náboje (T1) [mm]
Série POSI						
POSI 101/12G	100	35	80	kluzné	12	38
POSI 100/12G	100	40	100	kluzné	12	45
POSI 125/12G	125	40	120	kluzné	12	45
Série ALSI						
ALSI 100/12G	100	40	100	kluzné	12	45
ALSI 100/8HKA	100	40	100	kuličkové	8	46
ALSI 100/15HK	100	40	100	kuličkové	15	45

10

Varianty/příslušenství



	s bezstopou šedou obručí	nerezové pouzdro v ose kola potaženo PTFE Ø 12/8×40 mm	nerezové pouzdro v ose kola potaženo PTFE Ø 12/8×47 mm
Technický popis strana	52	117	117
Dodatek k obj.číslu	-SG	XAT 12×40	XAT 12×47
Dodává se pro	Ø kola 125 mm*	POSI 101/12G	verze s kluzným ložiskem – délka náboje 45 mm

* Teplotní odolnost až do +240 °C

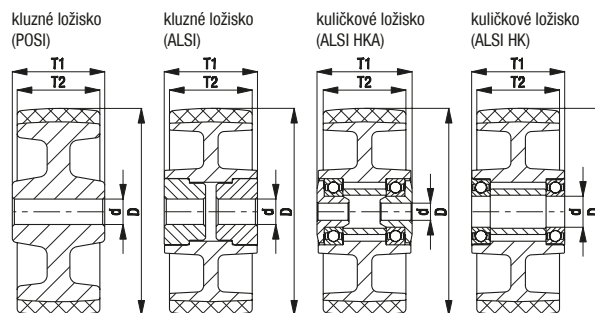

Série LI-POSI, B-POSI, LI-ALSI, B-ALSI

Teplotně odolné kladky z ocelového plechu se základovou deskou na přišroubování, kolo s běhounem ze silikonové gumy **Blickle TempLine® Comfort**



100–120 kg

-25 °C do +250 °C

Konzola: série LI/B

- ocelový plech, galvanicky zinkováno, modré chromátování, neobsahuje chrom VI
- vlivem vysokých teplot může dojít ke změně chromátování (pasivace), zatímco ochrana proti korozi zůstává zachována

Otočná konzola:

- dvouřadé uložení kuliček v otočném věnci
- stabilní středový čep
- lehký chod a vysoká životnost
- vůle otočného věnce uzpůsobena použití při vysoké teplotě
- mazivo odolné vůči velmi vysokým teplotám

Kola: série POSI, ALSI

- běhoun: silikonová guma odolná vůči velmi vysokým teplotám, tvrdost 75 Shore A, barva černá
- disk kola: série POSI: termoplast odolný vůči velmi vysokým teplotám, odolný proti prasknutí, barva tmavě šedá
série ALSI: tlakově litý hliník

Další detaily:

- série konzol: strana 97
- brzdy: strana 112–113
- série kol: strana 448
- typy ložisek: strana 84–85

Blickle TempLine® Comfort

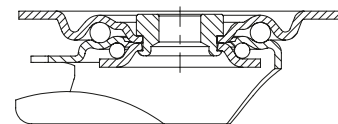

Otočné kladky	Pevné kladky	Otočné kladky s brzdou „stop-fix“	Ø kola [mm]	Šířka kola [mm]	Nosnost [kg]	Typ ložiska	Celková výška [mm]	Velikost základové desky [mm]	Vzdálenost otvorů na šrouby [mm]	Ø otvoru na šroub [mm]	Vyložení otočné kladky [mm]
Série LI-POSI											
LI-POSI 100G	B-POSI 100G	LI-POSI 100G-FI	100	40	100	kluzné	125	100 x 85	80 x 60	9	36
LI-POSI 125G	B-POSI 125G	LI-POSI 125G-FI	125	40	120	kluzné	150	100 x 85	80 x 60	9	38
Série LI-ALSI											
LI-ALSI 100G	B-ALSI 100G	LI-ALSI 100G-FI	100	40	100	kluzné	125	100 x 85	80 x 60	9	36
LI-ALSI 100HKA	B-ALSI 100HKA	LI-ALSI 100HKA-FI	100	40	100	kuličkové	125	100 x 85	80 x 60	9	36

Varianty/příslušenství



vyobrazení LI-ALSI	s bezestopou šedou obručí	s nerezovým pouzdrům v ose kola potaženým PTFE
Technický popis strana	52	117
Dodatek k obj.čísle	-SG	-XAT
Dodává se pro	Ø kola 125 mm*	verze s kluzným ložiskem na vyžádání

* Teplotní odolnost až do +240 °C

Série LIR-POSI, LIR-ALSI

Teplotně odolné kladky z ocelového plechu s hřbetním otvorem, kolo s běhounem ze silikonové gumy Blickle TempLine® Comfort



Blickle
TempLine® Comfort

100–120 kg

-25 °C do +250 °C

Konzola: série LIR

- ocelový plech, galvanicky zinkováno, modré chromátování, neobsahuje chrom VI
- vlivem vysokých teplot může dojít ke změně chromátování (pasivace), zatímco ochrana proti korozi zůstává zachována
- dvouřadé uložení kuliček v otočném věnci
- stabilní středový čep
- lehký chod a vysoká životnost
- vůle otočného věnce uzpůsobena použití při vysoké teplotě
- mazivo odolné vůči velmi vysokým teplotám

Kola: série POSI, ALSI

- běhoun: silikonová guma odolná vůči velmi vysokým teplotám, tvrdost 75 Shore A, barva černá
- disk kola: série POSI: termoplast odolný vůči velmi vysokým teplotám, odolný proti prasknutí, barva tmavě šedá
série ALSI: tlakově litý hliník

Další detaily:

- série konzol: strana 97
- brzdy: strana 112–113
- série kol: strana 448
- typy ložisek: strana 84–85

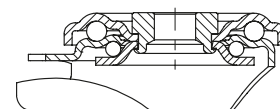

Otočné kladky	Otočné kladky s brzdou „stop-fix“	Ø kola [mm]	Šířka kola [mm]	Nosnost [kg]	Typ ložiska	Celková výška [mm]	Ø desky [mm]	Ø hřbetního otvoru [mm]	Vyložení otočné kladky [mm]
Série LIR-POSI									
LIR-POSI 100G	LIR-POSI 100G-FI	100	40	100	kluzné	125	70	13	36
LIR-POSI 125G	LIR-POSI 125G-FI	125	40	120	kluzné	150	70	13	38
Série LIR-ALSI									
LIR-ALSI 100G	LIR-ALSI 100G-FI	100	40	100	kluzné	125	70	13	36
LIR-ALSI 100HKA	LIR-ALSI 100HKA-FI	100	40	100	kuličkové	125	70	13	36

Varianty/příslušenství



	vyobrazení LIR-ALSI	s bezstopou šedou obručí	s nerezovým pouzdem v ose kola potaženým PTFE
Technický popis strana		52	117
Dodatek k obj.čísle		-SG	-XAT
Dodává se pro		Ø kola 125 mm*	verze s kluzným ložiskem na vyžádání

* Teplotní odolnost až do +240 °C

Série LIX-POSI, BX-POSI

Teplotně odolné kladky z nerezové oceli se základovou deskou na přišroubování, kolo s běhounem ze silikonové gumy Blickle TempLine® Comfort



100–120 kg

-25 °C do +250 °C

Konzola: série LIX/BX

- jakostní chromniklová ocel (1.4301/AISI 304), nerezové, leštěný
- všechny jednotlivé části vč. materiálu osy jsou odolné vůči korozi

Otočná konzola:

- dvouráde uložení kuliček v otočném věnci
- stabilní středový čep
- lehký chod a vysoká životnost
- vůle otočného věnce uzpůsobena použití při vysoké teplotě
- standardně bez maziva („-OF“)

Kola: série POSI

- běhoun: silikonová guma odolná vůči velmi vysokým teplotám, tvrdost 75 Shore A, barva černá
- disk kola: termoplast odolný vůči velmi vysokým teplotám, odolný proti prasknutí, barva tmavě šedá

Vhodné pro autoklávy

Další detaily:

- série konzol: strana 98
- brzdy: strana 112–113
- série kol: strana 448
- typy ložisek: strana 84–85



Blickle TempLine® Comfort

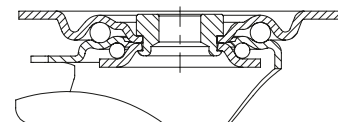

Otočné kladky	Pevné kladky	Otočné kladky s brzdou „stop-fix“	Ø kola [mm]	Šířka kola [mm]	Nosnost [kg]	Typ ložiska	Celková výška [mm]	Velikost základové desky [mm]	Vzdálenost otvorů na šrouby [mm]	Ø otvoru na šroub [mm]	Vyložení otočné kladky [mm]
LIX-POSI 100G-OF	BX-POSI 100G	LIX-POSI 100G-FI-OF	100	40	100	kluzné	125	100 x 85	80 x 60	9	36
LIX-POSI 125G-OF	BX-POSI 125G	LIX-POSI 125G-FI-OF	125	40	120	kluzné	150	100 x 85	80 x 60	9	38

Varianty/příslušenství



	s bezestopou šedou obručí	s mazivem odolným vůči vysokým teplotám -30 °C až +250 °C	s nerezovým pouzdem v ose kola potaženým PTFE
Technický popis strana	52		117
Dodatek k obj.číslu	-SG	dodatek -OF se vypouští	-XAT
Dodává se pro	Ø kola 125 mm*	otočné kladky na vyžádání	na vyžádání

* Teplotní odolnost až do +240 °C

Série LIXR-POSI

Teplotně odolné kladky z nerezové oceli s hřbetním otvorem, kolo s běhounem ze silikonové gumy Blickle TempLine® Comfort



100–120 kg

-25 °C do +250 °C

Konzola: série LIXR

- jakostní chromniklová ocel (1.4301/AISI 304), nerezové, leštěný
- dvouřadé uložení kuliček v otočném věnci
- stabilní středový čep
- lehký chod a vysoká životnost
- vůle otočného věnce uzpůsobena použití při vysoké teplotě
- standardně bez maziva („-OF“)
- všechny jednotlivé části vč. materiálu osy jsou odolné vůči korozi

Kola: série POSI

- běhoun: silikonová guma odolná vůči velmi vysokým teplotám, tvrdost 75 Shore A, barva černá
- disk kola: termoplast odolný vůči velmi vysokým teplotám, odolný proti prasknutí, barva tmavě šedá

Vhodné pro autoklávy

Další detaily:

- série konzol: strana 98
- brzdy: strana 112–113
- série kol: strana 448
- typy ložisek: strana 84–85



Blickle
TempLine® Comfort

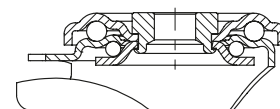

Otočné kladky	Otočné kladky s brzdou „stop-fix“	Ø kola [mm]	Šířka kola [mm]	Nosnost [kg]	Typ ložiska	Celková výška [mm]	Ø desky [mm]	Ø hřbetního otvoru [mm]	Vyložení otočné kladky [mm]
LIXR-POSI 100G-OF	LIXR-POSI 100G-FI-OF	100	40	100	kluzné	125	70	13	36
LIXR-POSI 125G-OF	LIXR-POSI 125G-FI-OF	125	40	120	kluzné	150	70	13	38

Varianty/příslušenství



	s bezstopou šedou obručí	s mazivem odolným vůči vysokým teplotám -30 °C až +250 °C	s nerezovým pouzdem v ose kola potaženým PTFE
Technický popis strana	52		117
Dodatek k obj.číslu	-SG	dodatek -OF se vypouští	-XAT
Dodává se pro	Ø kola 125 mm*	na vyžádání	na vyžádání

* Teplotní odolnost až do +240 °C

Série POH

Teplotně odolná kola z polyamidu Blickle TempLine® PerformanceLight

215–720 kg

-25 °C do +170 °C

Tvrdość běhounu

85 Shore D

Ochrana jízdního povrchu / jízdní hluk

uspokojivě

Valivý odpor

vynikající

Odolnost proti opotřebení

dobře

TempLine® PerformanceLight



Kola:

- polyamid odolný vůči velmi vysokým teplotám, odolný proti prasknutí, tvrdost 85 Shore D
- velice malý valivý a smykový odpor
- lehký chod na hladkém povrchu
- vysoká otěruvzdornost
- barva přírodní
- **vhodné pro autoklávy** (kluzné ložisko a varianta s nerezovým kuličkovým ložiskem s teplotně odolným mazivem „-HXK“)

Další vlastnosti:

- vysoká chemická odolnost vůči mnoha agresivním látkám
- teplotní odolnost: -25 °C až +170 °C
- teplota pece krátkodobě až +200 °C, teplota kola nesmí překročit +170 °C
- při nepřetržitém používání za vysokých teplot se může barva změnit, ale nosnost bude zachována

Další detaily:

- série kol: strana 71
- běhoun: strana 57
- typy ložisek: strana 84–85
- chemická odolnost: strana 51

Kola	Ø kola (D) [mm]	Šířka kola (T2) [mm]	Nosnost do +70 °C [kg]	Nosnost při +170 °C [kg]	Typ ložiska	Ø otvoru pro osu (d) [mm]	Délka náboje (T1) [mm]
POH 81/12G	80	32	215	140	kluzné	12	35
POH 100/12-35G	100	30	240	160	kluzné	12	35
POH 100/12-45G	100	30	240	160	kluzné	12	45
POH 102/12G	100	38	300	200	kluzné	12	45
POH 102/15G	100	38	300	200	kluzné	15	45
POH 102/15HK	100	38	300	200	kuličkové	15	40
POH 125/12G	125	40	360	240	kluzné	12	45
POH 125/15G	125	40	360	240	kluzné	15	45
POH 125/15HK	125	40	420	280	kuličkové	15	40
POH 150/20G	150	50	600	400	kluzné	20	60
POH 150/20HK	150	50	600	400	kuličkové	20	50
POH 200/20G	200	50	720	480	kluzné	20	60
POH 200/20HK	200	50	720	480	kuličkové	20	50

Varianty/příslušenství



	nerozové pouzdro v ose kola potaženo PTFE Ø 12/8×37 mm	nerozové pouzdro v ose kola potaženo PTFE Ø 12/8×47 mm	s nerezovým kuličkovým ložiskem s teplotně odolným mazivem	s diskem kola pro větší zatížení
Technický popis strana	117	117	84	
Dodatek k obj.číslu	XAT 12×37	XAT 12×47	-HXK	série SPOH
Dodává se pro	POH 81/12G POH 100/12-35G	POH 100/12-45G POH 102+125/12G	všechny verze s kuličkovým ložiskem	na vyžádání

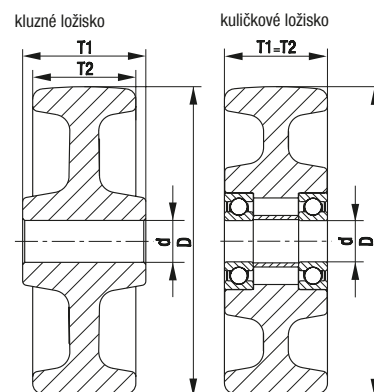

Série LI-POH, B-POH, LIK-POH, BK-POH

Teplotně odolné kladky z ocelového plechu, základová deska na přišroubování, s teplotně odolným polyamidovým kolem Blickle TempLine® PerformanceLight



150–350 kg

-25 °C do +170 °C

Konzola: série LI/B, LIK/BK

- ocelový plech, galvanicky zinkováno, modré chromátování, neobsahuje chrom VI
- vlivem vysokých teplot může dojít ke změně chromátování (pasivace), zatímco ochrana proti korozi zůstává zachována

Otočná konzola:

- dvouřadé uložení kuliček v otočném věnci
- stabilní středový čep (série LIK bez středového čepu, s teplotně odolným těsněním otočného věnce)
- lehký chod a vysoká životnost
- vůle otočného věnce uzpůsobena použití při vysoké teplotě
- mazivo odolné vůči velmi vysokým teplotám

Kola: série POH

- polyamid odolný vůči velmi vysokým teplotám, odolné proti prasknutí, tvrdost 85 Shore D, barva přírodní

Další detaily:

- série konzol: strana 97–98
- brzdy: strana 112–113
- série kol: strana 453
- typy ložisek: strana 84–85

TempLine® PerformanceLight

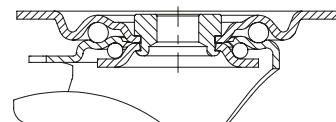

Otočné kladky	Pevné kladky	Otočné kladky s brzdou „stop-fix“	Ø kola [mm]	Šířka kola [mm]	Nosnost do +70 °C [kg]	Typ ložiska	Celková výška [mm]	Velikost základové desky [mm]	Vzdálenost otvorů na šrouby [mm]	Ø otvoru na šroub [mm]	Vyložení otočné kladky [mm]
LI-POH 81G	B-POH 81G	LI-POH 81G-FI	80	32	150	kluzné	102	100 x 85	80 x 60	9	38
LI-POH 100G	B-POH 100G	LI-POH 100G-FI	100	30	150	kluzné	125	100 x 85	80 x 60	9	36
LIK-POH 102G-1	BK-POH 102G-1	LIK-POH 102G-1-FI	100	38	300	kluzné	130	100 x 85	80 x 60	9	45
LIK-POH 102HK-1	BK-POH 102HK-1	LIK-POH 102HK-1-FI	100	38	300	kuličkové	130	100 x 85	80 x 60	9	45
LI-POH 125G	B-POH 125G	LI-POH 125G-FI	125	40	150	kluzné	150	100 x 85	80 x 60	9	38
LIK-POH 125G-1	BK-POH 125G-1	LIK-POH 125G-1-FI	125	40	350	kluzné	155	100 x 85	80 x 60	9	48
LIK-POH 125HK-1	BK-POH 125HK-1	LIK-POH 125HK-1-FI	125	40	350	kuličkové	155	100 x 85	80 x 60	9	48
LI-POH 150G	B-POH 150G	LI-POH 150G-FI	150	50	350	kluzné	190	140 x 110	105 x 75–80	11	60
LI-POH 150HK	B-POH 150HK	LI-POH 150HK-FI	150	50	350	kuličkové	190	140 x 110	105 x 75–80	11	60
LI-POH 200G	B-POH 200G	LI-POH 200G-FI	200	50	350	kluzné	235	140 x 110	105 x 75–80	11	65
LI-POH 200HK	B-POH 200HK	LI-POH 200HK-FI	200	50	350	kuličkové	235	140 x 110	105 x 75–80	11	65

Při teplotách nad +70 °C může dojít ke snížení nosnosti, viz strana 453

Varianty/příslušenství



s nerezovým pouzdrům v ose kola potaženým PTFE

Technický popis strana

117

Dodatek k obj.číslo

-XAT

Dodává se pro

Ø 80–125 mm verze s kluzným ložiskem na vyžádání

Série LIR-POH

Teplotně odolné kladky z ocelového plechu s hřbetním otvorem, s teplotně odolným polyamidovým kolem
Blickle TempLine® PerformanceLight



150 kg

-25 °C do +170 °C

Konzola: série LIR

- ocelový plech, galvanicky zinkováno, modré chromátování, neobsahuje chrom VI
- vlivem vysokých teplot může dojít ke změně chromátování (pasivace), zatímco ochrana proti korozi zůstává zachována
- dvouřadé uložení kuliček v otočném věnci
- stabilní středový čep
- lehký chod a vysoká životnost
- vůle otočného věnce způsobena použitím při vysoké teplotě
- mazivo odolné vůči velmi vysokým teplotám

Kola: série POH

- polyamid odolný vůči velmi vysokým teplotám, odolné proti prasknutí, tvrdost 85 Shore D, barva přírodní

Další detaily:

- série konzol: strana 97
- brzdy: strana 112–113
- série kol: strana 453
- typy ložisek: strana 84–85

TempLine® PerformanceLight

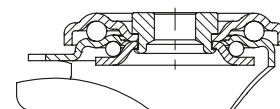

Otočné kladky	Otočné kladky s brzdou „stop-fix“	Ø kola [mm]	Šířka kola [mm]	Nosnost do +70 °C [kg]	Typ ložiska	Celková výška [mm]	Ø desky [mm]	Ø hřbetního otvoru [mm]	Vyložení otočné kladky [mm]
LIR-POH 81G	LIR-POH 81G-FI	80	32	150	kluzné	102	70	13	38
LIR-POH 100G	LIR-POH 100G-FI	100	30	150	kluzné	125	70	13	36
LIR-POH 102G	LIR-POH 102G-FI	100	38	150	kluzné	125	70	13	36
LIR-POH 102HK	LIR-POH 102HK-FI	100	38	150	kuličkové	125	70	13	36
LIR-POH 125G	LIR-POH 125G-FI	125	40	150	kluzné	150	70	13	38
LIR-POH 125HK	LIR-POH 125HK-FI	125	40	150	kuličkové	150	70	13	38

Při teplotách nad +70 °C může dojít ke snížení nosnosti, viz strana 453

Varianty/příslušenství



s nerezovým pouzdrém v ose kola potaženým PTFE

Technický popis strana

117

Dodatek k obj.číslu

-XAT

Dodává se pro

verze s kluzným ložiskem na vyžádání

Série LIX-POH, BX-POH, LIKX-POH, BKX-POH

Teplotně odolné kladky z nerezové oceli, základová deska na přišroubování, s teplotně odolným polyamidovým kolem Blickle TempLine® PerformanceLight



150–350 kg

-25 °C do +170 °C

Konzola: série LIX/BX, LIKX/BKX

- jakostní chromniklová ocel (1.4301/AISI 304), nerezové, leštěný
- všechny jednotlivé části vč. materiálu osy jsou odolné vůči korozi

Otočná konzola:

- dvouřadé uložení kuliček v otočném věnci
- stabilní středový čep (série LIKX bez středového čepu, s teplotně odolným těsněním otočného věnce)
- lehký chod a vysoká životnost
- vůle otočného věnce uzpůsobena použití při vysoké teplotě
- mazivo odolné vůči velmi vysokým teplotám

Kola: série POH

- polyamid odolný vůči velmi vysokým teplotám, odolné proti prasknutí, tvrdost 85 Shore D, barva přírodní

Vhodné pro autoklávy

Další detaily:

- série konzol: strana 98
- brzdy: strana 112–113
- série kol: strana 453
- typy ložisek: strana 84–85



TempLine® PerformanceLight

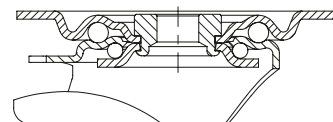

Otočné kladky	Pevné kladky	Otočné kladky s brzdou „stop-fix“	Ø kola [mm]	Šířka kola [mm]	Nosnost do +70 °C [kg]	Typ ložiska	Celková výška [mm]	Velikost základové desky [mm]	Vzdálenost otvorů na šrouby [mm]	Ø otvoru na šroub [mm]	Vyložení otočné kladky [mm]
LIX-POH 81G	BX-POH 81G	LIX-POH 81G-FI	80	32	150	kluzné	102	100 x 85	80 x 60	9	38
LIX-POH 100G	BX-POH 100G	LIX-POH 100G-FI	100	30	150	kluzné	125	100 x 85	80 x 60	9	36
LIKX-POH 102G-1	BKX-POH 102G-1	LIKX-POH 102G-1-FI	100	38	300	kluzné	130	100 x 85	80 x 60	9	45
LIKX-POH 102HXK-1	BKX-POH 102HXK-1	LIKX-POH 102HXK-1-FI	100	38	300	kuličkové	130	100 x 85	80 x 60	9	45
LIX-POH 125G	BX-POH 125G	LIX-POH 125G-FI	125	40	150	kluzné	155	100 x 85	80 x 60	9	38
LIKX-POH 125G-1	BKX-POH 125G-1	LIKX-POH 125G-1-FI	125	40	300	kluzné	155	100 x 85	80 x 60	9	48
LIKX-POH 125HXK-1	BKX-POH 125HXK-1	LIKX-POH 125HXK-1-FI	125	40	300	kuličkové	155	100 x 85	80 x 60	9	48
LIX-POH 150G	BX-POH 150G	LIX-POH 150G-FI	150	50	350	kluzné	190	140 x 110	105 x 75–80	11	60
LIX-POH 150HXK	BX-POH 150HXK	LIX-POH 150HXK-FI	150	50	350	kuličkové	190	140 x 110	105 x 75–80	11	60
LIX-POH 200G	BX-POH 200G	LIX-POH 200G-FI	200	50	350	kluzné	235	140 x 110	105 x 75–80	11	65
LIX-POH 200HXK	BX-POH 200HXK	LIX-POH 200HXK-FI	200	50	350	kuličkové	235	140 x 110	105 x 75–80	11	65

Při teplotách nad +70 °C může dojít ke snížení nosnosti, viz strana 453

Varianty/příslušenství



otočný věnec bez maziva, extrémně lehký chod

s nerezovým pouzdrům v ose kola potaženým PTFE

Technický popis strana

117

Dodatek k obj.čísle

-OF

-XAT

Dodává se pro

série LIX Ø kola 100 mm

Ø 80–125 mm verze s kluzným ložiskem na vyžádání

Série LIXR-POH

Teplotně odolné kladky z nerezové oceli s hřbetním otvorem, s teplotně odolným polyamidovým kolem Blickle TempLine® PerformanceLight



150 kg

-25 °C do +170 °C

Konzola: série LIXR

- jakostní chromniklová ocel (1.4301/AISI 304), nerezové, leštěný
- dvouráde úložení kuliček v otočném věnci
- stabilní středový čep
- lehký chod a vysoká životnost
- vůle otočného věnce uzpůsobena použití při vysoké teplotě
- mazivo odolné vůči velmi vysokým teplotám
- všechny jednotlivé části vč. materiálu osy jsou odolné vůči korozi

Kola: série POH

- polyamid odolný vůči velmi vysokým teplotám, odolné proti prasknutí, tvrdost 85 Shore D, barva přírodní

vhodné pro autoklávy

Další detaily:

- série konzol: strana 98
- brzdy: strana 112–113
- série kol: strana 453
- typy ložisek: strana 84–85



TempLine® PerformanceLight

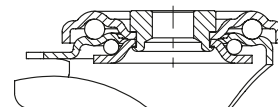

Otočné kladky	Otočné kladky s brzdou „stop-fix“	Ø kola [mm]	Šířka kola [mm]	Nosnost do +70 °C [kg]	Typ ložiska	Celková výška [mm]	Ø desky [mm]	Ø hřbetního otvoru [mm]	Vyložení otočné kladky [mm]
LIXR-POH 81G	LIXR-POH 81G-FI	80	32	150	kluzné	102	70	13	38
LIXR-POH 100G	LIXR-POH 100G-FI	100	30	150	kluzné	125	70	13	36
LIXR-POH 102G	LIXR-POH 102G-FI	100	38	150	kluzné	125	70	13	36
LIXR-POH 102HXX	LIXR-POH 102HXX-FI	100	38	150	kuličkové	125	70	13	36
LIXR-POH 125G	LIXR-POH 125G-FI	125	40	150	kluzné	150	70	13	38
LIXR-POH 125HXX	LIXR-POH 125HXX-FI	125	40	150	kuličkové	150	70	13	38

Při teplotách nad +70 °C může dojít ke snížení nosnosti, viz strana 453

Varianty/příslušenství



Technický popis strana	otočný věnec bez maziva, extrémně lehký chod	s nerezovým pouzdrům v ose kola potaženým PTFE
Dodatek k obj.čísle	-OF	-XAT
Dodává se pro	Ø kola 100 mm	verze s kluzným ložiskem na vyžádání

Série POHI

Teplotně odolná kola z termoplastu Blickle TempLine® Performance

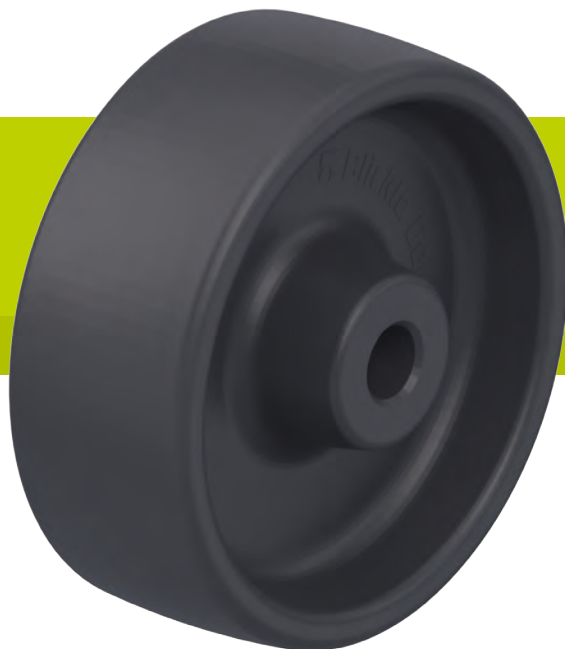

180–600 kg

-25 °C do +250 °C

Tvrdość běhounu



85 Shore D

Ochrana jízdního povrchu / jízdní hluk



uspokojivě

Valivý odpor



vynikající

Odolnost proti opotřebení



uspokojivě

Blickle
TempLine® Performance

Kola:

- termoplast odolný vůči velmi vysokým teplotám, odolné proti prasknutí, tvrdost 85 Shore D
- velice malý valivý a smykový odpor
- lehký chod na hladkém povrchu
- vysoká otěruvzdornost
- barva tmavě šedá
- **vhodné pro autoklávy** (kluzné ložisko a varianta s nerezovým kuličkovým ložiskem s teplotně odolným mazivem „-HXK“)

Další vlastnosti:

- vysoká chemická odolnost vůči mnoha agresivním látkám
- teplotní odolnost: -25 °C až +250 °C
- teplota pece krátkodobě až +300 °C, teplota kola nesmí překročit +250 °C

Další detaily:

- série kol: strana 72
- běhoun: strana 57
- typy ložisek: strana 84–85
- chemická odolnost: strana 51

Kola	Ø kola (D) [mm]	Šířka kola (T2) [mm]	Nosnost do +70 °C [kg]	Nosnost při +170 °C [kg]	Nosnost při +250 °C [kg]	Typ ložiska	Ø otvoru pro osu (d) [mm]	Délka náboje (T1) [mm]
POHI 81/12G	80	32	180	140	100	kluzné	12	35
POHI 100/12-35G	100	30	200	160	120	kluzné	12	35
POHI 100/12-45G	100	30	200	160	120	kluzné	12	45
POHI 102/12G	100	38	250	200	150	kluzné	12	45
POHI 102/15G	100	38	250	200	150	kluzné	15	45
POHI 102/15HK	100	38	250	200	150	kuličkové	15	40
POHI 125/12G	125	40	300	240	180	kluzné	12	45
POHI 125/15G	125	40	300	240	180	kluzné	15	45
POHI 125/15HK	125	40	350	280	210	kuličkové	15	40
POHI 150/20G	150	50	500	400	250	kluzné	20	60
POHI 150/20HK	150	50	500	400	250	kuličkové	20	50
POHI 200/20G	200	50	600	480	360	kluzné	20	60
POHI 200/20HK	200	50	600	480	360	kuličkové	20	50

10

Varianty/příslušenství



nerezové pouzdro v ose kola potaženo PTFE
Ø 12/8×37 mm

nerezové pouzdro v ose kola potaženo PTFE
Ø 12/8×47 mm

s nerezovým kuličkovým ložiskem s teplotně odolným mazivem

Technický popis strana

117

117

84

Dodatek k obj.číslu

XAT 12×37

XAT 12×47

-HXK

Dodává se pro

POHI 81/12G
POHI 100/12-35G

POHI 100/12-45G
POHI 102+125/12G

verze s kuličkovým ložiskem

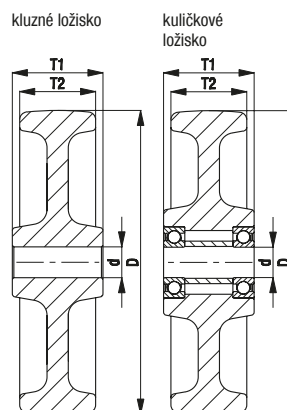

Série LI-POHI, B-POHI, LIK-POHI, BK-POHI

Teplotně odolné kladky z ocelového plechu, základová deska na přišroubování, s teplotně odolným kolem z termoplastu
Blickle TempLine® Performance



150–350 kg

-25 °C do +250 °C

Konzola: série LI/B, LIK/BK

- ocelový plech, galvanicky zinkováno, modré chromátování, neobsahuje chrom VI
- vlivem vysokých teplot může dojít ke změně chromátování (pasivace), zatímco ochrana proti korozi zůstává zachována

Otočná konzola:

- dvouřadé uložení kuliček v otočném věnci (série LIK bez středového čepu, s teplotně odolným těsněním otočného věnce)
- lehký chod a vysoká životnost
- vůle otočného věnce uzpůsobena použití při vysoké teplotě
- mazivo odolné vůči velmi vysokým teplotám

Kola: série POHI

- termoplast odolný vůči velmi vysokým teplotám, odolné proti prasknutí, tvrdost 85 Shore D, barva tmavě šedá
- teplotní odolnost: -25 °C až +250 °C

Další detaily:

- série konzol: strana 97–98
- brzdy: strana 112–113
- série kol: strana 458
- typy ložisek: strana 84–85

TempLine® Performance

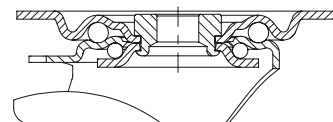

Otočné kladky	Pevné kladky	Otočné kladky s brzdou „stop-fix“	Ø kola [mm]	Šířka kola [mm]	Nosnost do +70 °C [kg]	Typ ložiska	Celková výška [mm]	Velikost základové desky [mm]	Vzdálenost otvorů na šrouby [mm]	Ø otvoru na šroub [mm]	Vyložení otočné kladky [mm]
LI-POHI 81G	B-POHI 81G	LI-POHI 81G-FI	80	32	150	kluzné	102	100 x 85	80 x 60	9	38
LI-POHI 100G	B-POHI 100G	LI-POHI 100G-FI	100	30	150	kluzné	125	100 x 85	80 x 60	9	36
LIK-POHI 102G-1	BK-POHI 102G-1	LIK-POHI 102G-1-FI	100	38	250	kluzné	130	100 x 85	80 x 60	9	45
LIK-POHI 102HK-1	BK-POHI 102HK-1	LIK-POHI 102HK-1-FI	100	38	250	kuličkové	130	100 x 85	80 x 60	9	45
LI-POHI 125G	B-POHI 125G	LI-POHI 125G-FI	125	40	150	kluzné	150	100 x 85	80 x 60	9	38
LIK-POHI 125G-1	BK-POHI 125G-1	LIK-POHI 125G-1-FI	125	40	300	kluzné	155	100 x 85	80 x 60	9	48
LIK-POHI 125HK-1	BK-POHI 125HK-1	LIK-POHI 125HK-1-FI	125	40	350	kuličkové	155	100 x 85	80 x 60	9	48
LI-POHI 150G	B-POHI 150G	LI-POHI 150G-FI	150	50	350	kluzné	190	140 x 110	105 x 75–80	11	60
LI-POHI 150HK	B-POHI 150HK	LI-POHI 150HK-FI	150	50	350	kuličkové	190	140 x 110	105 x 75–80	11	60
LI-POHI 200G	B-POHI 200G	LI-POHI 200G-FI	200	50	350	kluzné	235	140 x 110	105 x 75–80	11	65
LI-POHI 200HK	B-POHI 200HK	LI-POHI 200HK-FI	200	50	350	kuličkové	235	140 x 110	105 x 75–80	11	65

Při teplotách nad +70 °C může dojít ke snížení nosnosti, viz strana 458

Varianty/příslušenství



s nerezovým pouzdrům v ose kola potaženým PTFE

Technický popis strana

117

Dodatek k obj.číslu

-XAT

Dodává se pro

Ø 80–125 mm verze s kluzným ložiskem na vyžádání

Série LIR-POHI

Teplotně odolné kladky z ocelového plechu, s hřbetním otvorem, s teplotně odolným kolem z termoplastu
Blickle TempLine® Performance



TempLine® Performance

150 kg

-25 °C do +250 °C

Konzola: série LIR

- ocelový plech, galvanicky zinkováno, modré chromátování, neobsahuje chrom VI
- vlivem vysokých teplot může dojít ke změně chromátování (pasivace), zatímco ochrana proti korozi zůstává zachována
- dvouřadé uložení kuliček v otočném věnci
- stabilní středový čep
- lehký chod a vysoká životnost
- vůle otočného věnce způsobena použitím při vysoké teplotě
- mazivo odolné vůči velmi vysokým teplotám

Kola: série POHI

- termoplast odolný vůči velmi vysokým teplotám, odolné proti prasknutí, tvrdost 85 Shore D, barva tmavě šedá
- teplotní odolnost: -25 °C až +250 °C

Další detaily:

- série konzol: strana 97
- brzdy: strana 112–113
- série kol: strana 458
- typy ložisek: strana 84–85

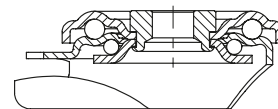

Otočné kladky	Otočné kladky s brzdou „stop-fix“	Ø kola [mm]	Šířka kola [mm]	Nosnost do +70 °C [kg]	Typ ložiska	Celková výška [mm]	Ø desky [mm]	Ø hřbetního otvoru [mm]	Vyložení otočné kladky [mm]
LIR-POHI 81G	LIR-POHI 81G-FI	80	32	150	kluzné	102	70	13	38
LIR-POHI 100G	LIR-POHI 100G-FI	100	30	150	kluzné	125	70	13	36
LIR-POHI 102G	LIR-POHI 102G-FI	100	38	150	kluzné	125	70	13	36
LIR-POHI 102HK	LIR-POHI 102HK-FI	100	38	150	kuličkové	125	70	13	36
LIR-POHI 125G	LIR-POHI 125G-FI	125	40	150	kluzné	150	70	13	38
LIR-POHI 125HK	LIR-POHI 125HK-FI	125	40	150	kuličkové	150	70	13	38

Při teplotách nad +70 °C může dojít ke snížení nosnosti, viz strana 458

Varianty/příslušenství



s nerezovým pouzdrém v ose kola potaženým PTFE

Technický popis strana

117

Dodatek k obj.číslo

-XAT

Dodává se pro

verze s kluzným ložiskem na vyžádání

Série LIX-POHI, BX-POHI, LIKX-POHI, BKX-POHI

Teplotně odolné kladky z nerezové oceli, základová deska na přišroubování, s teplotně odolným kolem z termoplastu
Blickle TempLine® Performance



150–350 kg

-25 °C do +250 °C

Konzola: série LIX/BX, LIKX/BKX

- jakostní chromniklová ocel (1.4301/AISI 304), nerezové, leštěný
- všechny jednotlivé části vč. materiálu osy jsou odolné vůči korozi

Otočná konzola:

- dvouřadé uložení kuliček v otočném věnci
- stabilní středový čep (série LIKX bez středového čepu, s teplotně odolným těsněním otočného věnce)
- lehký chod a vysoká životnost
- vůle otočného věnce uzpůsobena použití při vysoké teplotě
- mazivo odolné vůči velmi vysokým teplotám

Kola: série POHI

- termoplast odolný vůči velmi vysokým teplotám, odolné proti prasknutí, tvrdost 85 Shore D, barva tmavě šedá
- teplotní odolnost: -25 °C až +250 °C

Vhodné pro autoklávy

Další detaily:

- série konzol: strana 98–99
- brzdy: strana 112–113
- série kol: strana 458
- typy ložisek: strana 84–85



TempLine® Performance

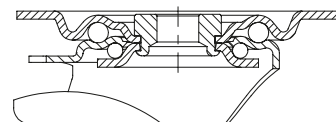

Otočné kladky	Pevné kladky	Otočné kladky s brzdou „stop-fix“	Ø kola [mm]	Šířka kola [mm]	Nosnost do +70 °C [kg]	Typ ložiska	Celková výška [mm]	Velikost základové desky [mm]	Vzdálenost otvorů na šrouby [mm]	Ø otvoru na šroub [mm]	Vyložení otočné kladky [mm]
LIX-POHI 81G	BX-POHI 81G	LIX-POHI 81G-FI	80	32	150	kluzné	102	100 x 85	80 x 60	9	38
LIX-POHI 100G	BX-POHI 100G	LIX-POHI 100G-FI	100	30	150	kluzné	125	100 x 85	80 x 60	9	36
LIKX-POHI 102G-1	BKX-POHI 102G-1	LIKX-POHI 102G-1-FI	100	38	250	kluzné	130	100 x 85	80 x 60	9	45
LIKX-POHI 102HXK-1	BKX-POHI 102HXK-1	LIKX-POHI 102HXK-1-FI	100	38	250	kuličkové	130	100 x 85	80 x 60	9	45
LIX-POHI 125G	BX-POHI 125G	LIX-POHI 125G-FI	125	40	150	kluzné	150	100 x 85	80 x 60	9	38
LIKX-POHI 125G-1	BKX-POHI 125G-1	LIKX-POHI 125G-1-FI	125	40	300	kluzné	155	100 x 85	80 x 60	9	48
LIKX-POHI 125HXK-1	BKX-POHI 125HXK-1	LIKX-POHI 125HXK-1-FI	125	40	300	kuličkové	155	100 x 85	80 x 60	9	48
LIX-POHI 150G	BX-POHI 150G	LIX-POHI 150G-FI	150	50	350	kluzné	190	140 x 110	105 x 75–80	11	60
LIX-POHI 150HXK	BX-POHI 150HXK	LIX-POHI 150HXK-FI	150	50	350	kuličkové	190	140 x 110	105 x 75–80	11	60
LIX-POHI 200G	BX-POHI 200G	LIX-POHI 200G-FI	200	50	350	kluzné	235	140 x 110	105 x 75–80	11	65
LIX-POHI 200HXK	BX-POHI 200HXK	LIX-POHI 200HXK-FI	200	50	350	kuličkové	235	140 x 110	105 x 75–80	11	65

Při teplotách nad +70 °C může dojít ke snížení nosnosti, viz strana 458

Varianty/příslušenství



otočný věnec bez maziva, extrémně lehký chod

s nerezovým pouzdrům v ose kola potaženým PTFE

Technický popis strana

117

Dodatek k obj.čísle

-OF

-XAT

Dodává se pro

série LIX Ø kola 100 mm

Ø 80–125 mm verze s kluzným ložiskem na vyžádání

Série LIXR-POHI

Teplotně odolné kladky z nerezové oceli, s hřbetním otvorem, s teplotně odolným kolem z termoplastu
Blickle TempLine® Performance

150 kg

-25 °C do +250 °C



Konzola: série LIXR

- jakostní chromniklová ocel (1.4301/AISI 304), nerezové, leštěný
- dvouráde úložení kuliček v otočném věnci
- stabilní středový čep
- lehký chod a vysoká životnost
- vůle otočného věnce uzpůsobena použití při vysoké teplotě
- mazivo odolné vůči velmi vysokým teplotám
- všechny jednotlivé části vč. materiálu osy jsou odolné vůči korozi

Kola: série POHI

- termoplast odolný vůči velmi vysokým teplotám, odolné proti prasknutí, tvrdost 85 Shore D, barva tmavě šedá
- teplotní odolnost: -25 °C až +250 °C

Vhodné pro autoklávy

Další detaily:

- série konzol: strana 98
- brzdy: strana 112–113
- série kol: strana 458
- typy ložisek: strana 84–85



TempLine® Performance

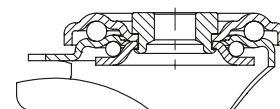

Otočné kladky	Otočné kladky s brzdou „stop-fix“	Ø kola [mm]	Šířka kola [mm]	Nosnost do +70 °C [kg]	Typ ložiska	Celková výška [mm]	Ø desky [mm]	Ø hřbetního otvoru [mm]	Vyložení otočné kladky [mm]
LIXR-POHI 81G	LIXR-POHI 81G-FI	80	32	150	kluzné	102	70	13	38
LIXR-POHI 100G	LIXR-POHI 100G-FI	100	30	150	kluzné	125	70	13	36
LIXR-POHI 102G	LIXR-POHI 102G-FI	100	38	150	kluzné	125	70	13	36
LIXR-POHI 102HXK	LIXR-POHI 102HXK-FI	100	38	150	kuličkové	125	70	13	36
LIXR-POHI 125G	LIXR-POHI 125G-FI	125	40	150	kluzné	150	70	13	38
LIXR-POHI 125HXK	LIXR-POHI 125HXK-FI	125	40	150	kuličkové	150	70	13	38

Při teplotách nad +70 °C může dojít ke snížení nosnosti, viz strana 458

Varianty/příslušenství



otočný věnec bez maziva, extrémně lehký chod

s nerezovým pouzdrům v ose kola potaženým PTFE

Technický popis strana

117

Dodatek k obj.čísle

-OF

-XAT

Dodává se pro

Ø kola 100 mm

verze s kluzným ložiskem na vyžádání

Série PHN

Teplotně odolná duroplastová kola Blickle TempLine® Classic



100–500 kg

-35 °C do +260 °C

Tvrdość běhounu

90 Shore D

Ochrana jízdního povrchu / jízdní hluk

uspokojivě

Valivý odpor

vynikající

Odolnost proti opotřebení

dostatečně

Kola:

- fenolová pryskyřice, tvrdost 90 Shore D
- velmi vysoká statická zátěžitelnost
- lehký chod na hladkém povrchu
- barva černá

Další vlastnosti:

- vysoká chemická odolnost vůči mnoha agresivním látkám
- teplotní odolnost:
 - verze s kluzným ložiskem: -35 °C až do +260 °C, krátkodobě až +300 °C
 - verze s kuličkovým ložiskem („HK“): -25 °C až do +250 °C
 - verze s kuličkovým ložiskem („JK“): -30 °C až do +260 °C
- kola jsou pouze částečně vhodná pro drsné povrchy a přejezdy prahů

Další detaily:

- série kol: strana 72
- běhoun: strana 58
- typy ložisek: strana 84–85
- chemická odolnost: strana 51

Kola	Ø kola (D) [mm]	Šířka kola (T2) [mm]	Nosnost [kg]	Typ ložiska	Ø otvoru pro osu (d) [mm]	Délka náboje (T1) [mm]
PHN 81/12G	80	32	100	kluzné	12	35
PHN 80/12G	80	35	110	kluzné	12	40
PHN 100/12-35G	100	30	125	kluzné	12	35
PHN 100/12-45G	100	30	125	kluzné	12	45
PHN 102/12G	100	38	200	kluzné	12	45
PHN 102/15G	100	38	200	kluzné	15	45
PHN 102/15HK	100	38	200	kuličkové	15	40
PHN 102/15IK	100	38	200	kuličkové	15	40
PHN 125/12G	125	40	200	kluzné	12	45
PHN 125/15G	125	40	200	kluzné	15	45
PHN 125/15HK	125	40	200	kuličkové	15	40
PHN 125/15IK	125	40	200	kuličkové	15	40
PHN 150/20G	150	50	300	kluzné	20	60
PHN 150/20HK	150	50	300	kuličkové	20	50
PHN 150/20IK	150	50	300	kuličkové	20	50
PHN 200/20G *	200	50	500	kluzné	20	60

* Teplotní odolnost od -30 °C do +230 °C

Varianty/příslušenství



nerezové pouzdro v
ose kola
potaženo PTFE
Ø 12/8×37 mm

nerezové pouzdro v
ose kola
potaženo PTFE
Ø 12/8×47 mm

Technický popis strana

117

117

Dodatek k obj.číslu

XAT 12×37

XAT 12×47

Dodává se pro

PHN 81/12G
PHN 100/12–35G

PHN 100/12–45G
PHN 102+125/12G

kluzné ložisko

kuličkové ložisko

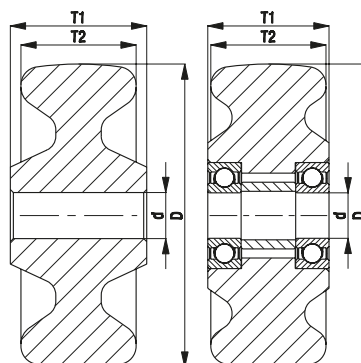

Série LI-PHN, B-PHN

Teplotně odolné kladky z ocelového plechu se základovou deskou na přišroubování, s teplotně odolným kolem z duroplastu Blickle TempLine® Classic

100–350 kg

-35 °C do +260 °C

Konzola: série LI/B

- ocelový plech, galvanicky zinkováno, modré chromátování, neobsahuje chrom VI
- vlivem vysokých teplot může dojít ke změně chromátování (pasivace), zatímco ochrana proti korozi zůstává zachována

Otočná konzola:

- dvouřadé uložení kuliček v otočném věnci
- stabilní středový čep
- lehký chod a vysoká životnost
- vůle otočného věnce uzpůsobena použití při vysoké teplotě
- mazivo odolné vůči velmi vysokým teplotám
- verze s kluzným ložiskem s nerezovým pouzdrem v ose kola potaženým PTFE (Ø kola 80–125 mm)

Kola: série PHN

- fenolová pryskyřice, tvrdost 90 Shore D, barva černá
- teplotní odolnost:
 - verze s kluzným ložiskem: -35 °C až do +260 °C, krátkodobě až +300 °C
 - verze s kuličkovým ložiskem („HK“): -25 °C až do +250 °C
 - verze s kuličkovým ložiskem („JK“): -30 °C až do +260 °C

Další detaily:

- série konzol: strana 97
- série kol: strana 463
- typy ložisek: strana 84–85



Blickle
TempLine® Classic

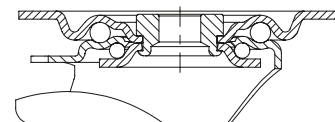

Otočné kladky	Pevné kladky	Ø kola [mm]	Šířka kola [mm]	Nosnost [kg]	Typ ložiska	Celková výška [mm]	Velikost základové desky [mm]	Vzdálenost otvorů na šrouby [mm]	Ø otvoru na šroub [mm]	Vyložení otočné kladky [mm]
LI-PHN 81G	B-PHN 81G	80	32	100	kluzné	102	100 x 85	80 x 60	9	38
LI-PHN 100G	B-PHN 100G	100	30	125	kluzné	125	100 x 85	80 x 60	9	36
LI-PHN 102G	B-PHN 102G	100	38	150	kluzné	125	100 x 85	80 x 60	9	36
LI-PHN 102HK	B-PHN 102HK	100	38	150	kuličkové	125	100 x 85	80 x 60	9	36
LI-PHN 102IK	B-PHN 102IK	100	38	150	kuličkové	125	100 x 85	80 x 60	9	36
LI-PHN 125G	B-PHN 125G	125	40	150	kluzné	150	100 x 85	80 x 60	9	38
LI-PHN 125HK	B-PHN 125HK	125	40	150	kuličkové	150	100 x 85	80 x 60	9	38
LI-PHN 125IK	B-PHN 125IK	125	40	150	kuličkové	150	100 x 85	80 x 60	9	38
LI-PHN 150G	B-PHN 150G	150	50	300	kluzné	190	140 x 110	105 x 75–80	11	60
LI-PHN 150HK	B-PHN 150HK	150	50	300	kuličkové	190	140 x 110	105 x 75–80	11	60
LI-PHN 150IK	B-PHN 150IK	150	50	300	kuličkové	190	140 x 110	105 x 75–80	11	60
LI-PHN 200G *	B-PHN 200G *	200	50	350	kluzné	235	140 x 110	105 x 75–80	11	65

* Teplotní odolnost od -30 °C do +230 °C

Série LIR-PHN

Teplotně odolné kladky z ocelového plechu s hřbetním otvorem, s teplotně odolným kolem z duroplastu Blickle TempLine® Classic



Blickle
TempLine® Classic

100–150 kg

-35 °C do +260 °C

Konzola: série LIR

- ocelový plech, galvanicky zinkováno, modré chromátování, neobsahuje chrom VI
- vlivem vysokých teplot může dojít ke změně chromátování (pasivace), zatímco ochrana proti korozi zůstává zachována
- dvouřadé uložení kuliček v otočném věnci
- stabilní středový čep
- lehký chod a vysoká životnost
- vůle otočného věnce uzpůsobena použití při vysoké teplotě
- mazivo odolné vůči velmi vysokým teplotám
- verze s kluzným ložiskem s nerezovým pouzdrem v ose kola potaženým PTFE

Kola: série PHN

- fenolová pryskyřice, tvrdost 90 Shore D, barva černá
- teplotní odolnost:
 - verze s kluzným ložiskem: -35 °C až do +260 °C, krátkodobě až +300 °C
 - verze s kuličkovým ložiskem („HK“): -25 °C až do +250 °C
 - verze s kuličkovým ložiskem („JK“): -30 °C až do +260 °C

Další detaily:

- série konzol: strana 97
- série kol: strana 463
- typy ložisek: strana 84–85

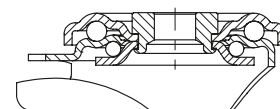

Otočné kladky	Ø kola [mm]	Šířka kola [mm]	Nosnost [kg]	Typ ložiska	Celková výška [mm]	Ø desky [mm]	Ø hřbetního otvoru [mm]	Vyložení otočné kladky [mm]
LIR-PHN 81G	80	32	100	kluzné	102	70	13	38
LIR-PHN 100G	100	30	125	kluzné	125	70	13	36
LIR-PHN 102G	100	38	150	kluzné	125	70	13	36
LIR-PHN 102HK	100	38	150	kuličkové	125	70	13	36
LIR-PHN 102JK	100	38	150	kuličkové	125	70	13	36
LIR-PHN 125G	125	40	150	kluzné	150	70	13	38
LIR-PHN 125HK	125	40	150	kuličkové	150	70	13	38
LIR-PHN 125JK	125	40	150	kuličkové	150	70	13	38

Série LIX-PHN, BX-PHN

Teplotně odolné kladky z nerezové oceli se základovou deskou na přišroubování, s teplotně odolným kolem z duroplastu Blickle TempLine® Classic

100–350 kg

-35 °C do +260 °C

Konzola: série LIX/BX

- jakostní chromniklová ocel (1.4301/AISI 304), nerezové, leštěný
- všechny jednotlivé části vč. materiálu osy jsou odolné vůči korozi

Otočná konzola:

- dvouřadé uložení kuliček v otočném věnci
- lehký chod a vysoká životnost
- vůle otočného věnce uzpůsobena použití při vysoké teplotě
- mazivo odolné vůči velmi vysokým teplotám
- nerezové pouzdro v ose kola potažené PTFE (Ø kola 80–125 mm)

Kola: série PHN

- fenolová pryskyřice, tvrdost 90 Shore D, barva černá
- teplotní odolnost od -35 °C do +260 °C, krátkodobě až +300 °C

Další detaily:

- série konzol: strana 98
- série kol: strana 463
- typy ložisek: strana 84–85



Blickle TempLine® Classic

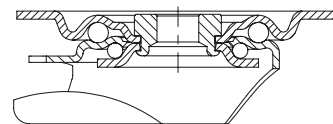

Otočné kladky	Pevné kladky	Ø kola [mm]	Šířka kola [mm]	Nosnost [kg]	Typ ložiska	Celková výška [mm]	Velikost základové desky [mm]	Vzdálenost otvorů na šrouby [mm]	Ø otvoru na šroub [mm]	Vyložení otočné kladky [mm]
LIX-PHN 81G	BX-PHN 81G	80	32	100	kluzné	102	100 x 85	80 x 60	9	38
LIX-PHN 100G	BX-PHN 100G	100	30	125	kluzné	125	100 x 85	80 x 60	9	36
LIX-PHN 102G	BX-PHN 102G	100	38	150	kluzné	125	100 x 85	80 x 60	9	36
LIX-PHN 125G	BX-PHN 125G	125	40	150	kluzné	150	100 x 85	80 x 60	9	38
LIX-PHN 150G	BX-PHN 150G	150	50	300	kluzné	190	140 x 110	105 x 75–80	11	60
LIX-PHN 200G *	BX-PHN 200G *	200	50	350	kluzné	235	140 x 110	105 x 75–80	11	65

* Teplotní odolnost od -30 °C do +230 °C

Varianty/příslušenství



otočný věnec bez maziva, extrémně lehký chod

Technický popis strana

Dodatek k obj.číslu

-OF

Dodává se pro

Ø kola 100 mm

Série LIXR-PHN

Teplotně odolné kladky z nerezové oceli s hřbetním otvorem, s teplotně odolným kolem z duroplastu Blickle TempLine® Classic



100–150 kg

-35 °C do +260 °C

Konzola: série LIXR

- jakostní chromniklová ocel (1.4301/AISI 304), nerezové, leštěný
- dvouráde úložení kuliček v otočném věnci
- stabilní středový čep
- lehký chod a vysoká životnost
- vůle otočného věnce uzpůsobena použití při vysoké teplotě
- mazivo odolné vůči velmi vysokým teplotám
- nerezové pouzdro v ose kola potažené PTFE
- všechny jednotlivé části vč. materiálu osy jsou odolné vůči korozi

Kola: série PHN

- fenolová pryskyřice, tvrdost 90 Shore D, barva černá
- teplotní odolnost od -35 °C do +260 °C, krátkodobě až +300 °C

Další detaily:

- série konzol: strana 98
- série kol: strana 463
- typy ložisek: strana 84–85



Blickle TempLine® Classic

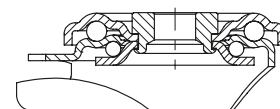

Otočné kladky	Ø kola [mm]	Šířka kola [mm]	Nosnost [kg]	Typ ložiska	Celková výška [mm]	Ø desky [mm]	Ø hřbetního otvoru [mm]	Vyložení otočné kladky [mm]
LIXR-PHN 81G	80	32	100	kluzné	102	70	13	38
LIXR-PHN 100G	100	30	125	kluzné	125	70	13	36
LIXR-PHN 102G	100	38	150	kluzné	125	70	13	36
LIXR-PHN 125G	125	40	150	kluzné	150	70	13	38

Varianty/příslušenství



otočný věnec bez maziva, extrémně lehký chod

Technický popis strana

Dodatek k obj.číslu

-OF

Dodává se pro

Ø kola 100 mm

Série G

Litinová kola

250–1 400 kg

-100 °C do +600 °C

Tvrdość běhounu

180–220 HB

Ochrana jízdního povrchu / jízdní hluk

dostatečně

Valivý odpor

vynikající

Odolnost proti opotřebení

vynikající

Kola:

- robustní šedá litina, tvrdost 180–220 HB
- s mazničkou
- obzvláště malý valivý a smykový odpor
- extrémně odolné proti opotřebení
- pojezdová plocha a boky osoustruženy
- lakováno, barva stříbrná

Další vlastnosti:

- vysoká chemická odolnost vůči mnoha agresivním látkám
- teplotní odolnost:
 - verze s kluzným ložiskem: -100 °C až do +600 °C
 - verze s kuličkovým ložiskem: -30 °C až do +300 °C
- při výběru zohledněte tlak na jednotku plochy
- u verze s kluzným ložiskem dbejte na pravidelné promazávání
- mazání mazivem přizpůsobeným aplikační teplotě

Další detaily:

- série kol: strana 70
- běhoun: strana 59
- typy ložisek: strana 84–85
- chemická odolnost: strana 51



Kola	Ø kola	Šířka kola	Nosnost do +70 °C	Nosnost při +300 °C	Typ ložiska	Ø otvoru pro osu (d) [mm]	Délka náboje (T1) [mm]
	(D) [mm]	(T2) [mm]	[kg]	[kg]			
G 80/12G	80	25	250	200	kluzné	12	35
G 80/15G	80	25	250	200	kluzné	15	35
G 100/15G	100	35	400	320	kluzné	15	45
G 100/15IK	100	35	400	320	kuličkové	15	40
G 125/15G	125	35	450	360	kluzné	15	45
G 125/15IK	125	35	450	360	kuličkové	15	45
G 127/20G	125	50	750	600	kluzné	20	60
G 127/20IK	125	50	750	370	kuličkové	20	60
G 150/20G	150	50	900	720	kluzné	20	60
G 150/20IK	150	50	900	450	kuličkové	20	60
G 200/20G	200	50	1 100	880	kluzné	20	60
G 200/20IK	200	50	1 100	500	kuličkové	20	60
G 250/25G	250	60	1 400	1 100	kluzné	25	65
G 250/25IK	250	60	1 300	650	kuličkové	25	70

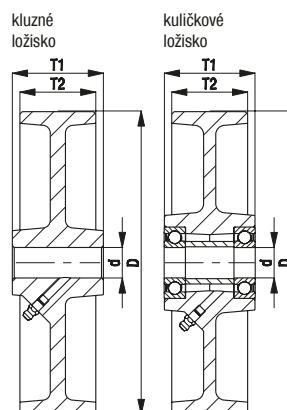

Série LI-G, BI-G, LIK-G, BIK-G

Teplotně odolné kladky z ocelového plechu se základovou deskou na přišroubování, s litinovým kolem



150–350 kg

-30 °C do +270 °C

Konzola: série LI/BI, LIK/BIK

- ocelový plech, galvanicky zinkováno, modré chromátování, neobsahuje chrom VI
- vlivem vysokých teplot může dojít ke změně chromátování (pasivace), zatímco ochrana proti korozi zůstává zachována

Otočná konzola:

- dvouřadé uložení kuliček v otočném věnci
- stabilní středový čep (série LIK bez středového čepu, s teplotně odolným těsněním otočného věnce)
- lehký chod a vysoká životnost
- vůle otočného věnce uzpůsobena použití při vysoké teplotě
- mazivo odolné vůči velmi vysokým teplotám

Kola: série G

- robustní šedá litina, tvrdost 180–220 HB, maznička, lakováno, barva stříbrná

Další detaily:

- série konzol: strana 97–98
- brzdy: strana 112–113
- série kol: strana 468
- typy ložisek: strana 84–85

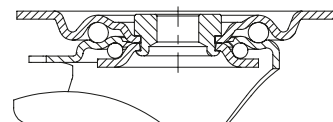

Otočné kladky	Pevné kladky	Otočné kladky s brzdou „stop-fix“	Ø kola [mm]	Šířka kola [mm]	Nosnost do +70 °C [kg]	Typ ložiska	Celková výška [mm]	Velikost základové desky [mm]	Vzdálenost otvorů na šrouby [mm]	Ø otvoru na šroub [mm]	Vyložení otočné kladky [mm]
LI-G 80G	BI-G 80G	LI-G 80G-FI	80	25	150	kluzné	102	100 x 85	80 x 60	9	38
LI-G 100G	BI-G 100G	LI-G 100G-FI	100	35	150	kluzné	125	100 x 85	80 x 60	9	36
LIK-G 100G-1	BIK-G 100G-1	LIK-G 100G-1-FI	100	35	350	kluzné	130	100 x 85	80 x 60	9	45
LI-G 100IK	BI-G 100IK	LI-G 100IK-FI	100	35	150	kuličkové	125	100 x 85	80 x 60	9	36
LIK-G 100IK-1	BIK-G 100IK-1	LIK-G 100IK-1-FI	100	35	350	kuličkové	130	100 x 85	80 x 60	9	45
LI-G 125G	BI-G 125G	LI-G 125G-FI	125	35	150	kluzné	150	100 x 85	80 x 60	9	38
LIK-G 125G-1	BIK-G 125G-1	LIK-G 125G-1-FI	125	35	350	kluzné	155	100 x 85	80 x 60	9	48
LI-G 125IK	BI-G 125IK	LI-G 125IK-FI	125	35	150	kuličkové	150	100 x 85	80 x 60	9	38
LIK-G 125IK-1	BIK-G 125IK-1	LIK-G 125IK-1-FI	125	35	350	kuličkové	155	100 x 85	80 x 60	9	48
LI-G 150G	BI-G 150G	LI-G 150G-FI	150	50	350	kluzné	190	140 x 110	105 x 75–80	11	60
LI-G 150IK	BI-G 150IK	LI-G 150IK-FI	150	50	350	kuličkové	190	140 x 110	105 x 75–80	11	60
LI-G 200G	BI-G 200G	LI-G 200G-FI	200	50	350	kluzné	235	140 x 110	105 x 75–80	11	65
LI-G 200IK	BI-G 200IK	LI-G 200IK-FI	200	50	350	kuličkové	235	140 x 110	105 x 75–80	11	65

Při teplotách nad +70 °C může dojít ke snížení nosnosti, viz strana 468

Série LIO-G, BO-G

Teplotně odolné kladky ze svařované oceli pro vysoké zatížení, se základovou deskou na přišroubování, s litinovým kolem



750–1 250 kg

-30 °C do +270 °C

Konzola: série LIO/BO

- solidní ocelová svařovaná konstrukce
- vlivem vysokých teplot může dojít ke změně chromátování (pasivace), zatímco ochrana proti korozi zůstává zachována

Otočná konzola:

- dvouráde uložení kuliček v otočném věnci
- **díky čtyřem speciálně tvarovaným kaleným ložiskovým šálkům** obzvláště odolná vůči rázům a nárazům
- svařovaný, velice stabilní středový čep, zašroubovaný a zajištěný
- těsnění otočného věnce pomocí labyrintové konstrukce
- maznička
- mazivo odolné vůči velmi vysokým teplotám

Kola: série G

- robustní šedá litina, tvrdost 180–220 HB, maznička, lakováno, barva stříbrná

Další detaily:

- série konzol: strana 98
- brzdy: strana 112–113
- série kol: strana 468
- typy ložisek: strana 84–85

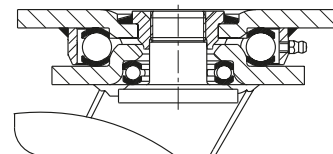

Otočné kladky	Pevné kladky	Otočné kladky s brzdou „stop-top“	Ø kola [mm]	Šířka kola [mm]	Nosnost do +70 °C [kg]	Typ ložiska	Celková výška [mm]	Velikost základové desky [mm]	Vzdálenost otvorů na šrouby [mm]	Ø otvoru na šroub [mm]	Vyložení otočné kladky [mm]
LIO-G 127IK	BO-G 127IK	LIO-G 127IK-ST	125	50	750	kuličkové	170	140 x 110	105 x 75–80	11	50
LIO-G 150IK	BO-G 150IK	LIO-G 150IK-ST	150	50	900	kuličkové	200	140 x 110	105 x 75–80	11	55
LIO-G 200IK	BO-G 200IK	LIO-G 200IK-ST	200	50	1 000	kuličkové	245	140 x 110	105 x 75–80	11	60
LIO-G 250IK	BO-G 250IK	LIO-G 250IK-ST	250	60	1 250	kuličkové	295	140 x 110	105 x 75–80	11	70

Při teplotě +270 °C je nosnost snížena o 40%

Varianty/příslušenství



s blokadí směru 4 × 90°

Technický popis strana

115

Dodatek k obj.číslu

-R14

Dodává se pro

Ø kola 125–200 mm